



**Министерство  
образования, науки и молодежной политики  
Нижегородской области**

**П Р И К А З**

09.11.2021 № 316-01-63-2604/21

№

г. Нижний Новгород

**О проведении регионального этапа  
Всероссийских спортивных игр школьников  
"Президентские спортивные игры" и  
Всероссийских спортивных соревнований  
школьников "Президентские состязания"  
в 2021-2022 учебном году**

В целях организации мероприятий, направленных на выявление, поддержку и развитие способностей и талантов у детей и молодежи, реализуемых в рамках федерального проекта «Успех каждого ребенка» национального проекта «Образование», выполнения плана реализации государственной программы «Развитие образования Нижегородской области» на 2021 год и плановый период 2022–2023 годов (пункт 5.4. подпрограммы 2. «Развитие дополнительного образования и воспитания детей и молодежи»), утвержденной постановлением Правительства Нижегородской области от 30.04.2014 № 301; на основании Всероссийского сводного календарного плана физкультурных и спортивных мероприятий, направленных на развитие физической культуры и спорта в общеобразовательных организациях, организациях дополнительного образования, профессиональных образовательных организациях и образовательных организациях высшего образования на 2020/2021 годы, утвержденного Министерством просвещения Российской Федерации, Министерством науки и высшего образования Российской Федерации, Министерством спорта Российской Федерации

**п р и к а з ы в а ю:**

1. Утвердить положение о проведении регионального этапа Всероссийских спортивных соревнований школьников «Президентские состязания» 2021/2022 учебного года.

2. Утвердить положение о проведении регионального этапа Всероссийских спортивных игр школьников «Президентские спортивные игры» 2021/2022 учебного года.

3. Отделу по вопросам дополнительного образования и воспитания (Парфенова Е.В.) совместно с Государственным бюджетным учреждением дополнительного образования «Детско-юношеский центр Нижегородской области «Олимпиец» (Шабает А.С.), Государственным бюджетным учреждением дополнительного образования «Региональный центр выявления, поддержки и развития способностей и талантов у детей и молодежи «Вега» (Зиновьева И.Ю.) организовать и провести региональный этап Всероссийских спортивных игр школьников «Президентские спортивные игры» и Всероссийских спортивных соревнований школьников «Президентские состязания» (далее – Президентские игры и Президентские состязания) согласно утвержденным положениям.

4. Рекомендовать руководителям органов, осуществляющих управление в сфере образования, муниципальных районов, муниципальных округов и городских округов Нижегородской области, организовать участие обучающихся общеобразовательных организаций Нижегородской области в Президентских играх и Президентских состязаниях, согласно утвержденным положениям.

5. Контроль за исполнением приказа возложить на заместителя министра Банникову М.В.

Министр

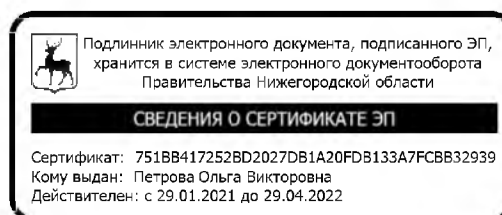

О.В. Петрова

УТВЕРЖДЕНО  
приказом министерства образования,  
науки и молодежной политики  
Нижегородской области  
от \_\_\_\_\_ № \_\_\_\_\_

**Положение**  
**о проведении регионального этапа**  
**Всероссийских спортивных соревнований школьников**  
**«Президентские состязания»**  
**2021/2022 учебного года**

**г. Нижний Новгород**  
**2021 г.**

## **I. ОБЩИЕ ПОЛОЖЕНИЯ**

Всероссийские спортивные соревнования школьников «Президентские состязания» (далее – Президентские состязания) проводятся во исполнение Указа Президента Российской Федерации от 30 июля 2010 г. № 948 «О проведении всероссийских спортивных соревнований (игр) школьников» и в соответствии с частью первой подпункта «ж» пункта 1 Перечня поручений Президента Российской Федерации по итогам заседания Совета по развитию физической культуры и спорта при Президенте Российской Федерации 10 октября 2019 г. от 22 ноября 2019 г. № Пр-2397.

Целью проведения Президентских состязаний является:

- укрепление здоровья, вовлечение детей в систематические занятия физической культурой и спортом;
- воспитание всесторонне гармонично развитой личности;
- выявление талантливых детей;

Задачи Президентских состязаний:

- пропаганда физической культуры и спорта как средства физического, нравственного и духовного воспитания подрастающего поколения;
- определение уровня физической подготовленности обучающихся;
- определение лучших команд городских и сельских общеобразовательных организаций, сформированных из обучающихся одного класса (класс-команда), добившихся наилучших результатов в физкультурно-спортивной деятельности, показавших высокий уровень творческих способностей и знаний в области физической культуры и спорта;
- становление гражданской и патриотической позиции подрастающего поколения, формирование позитивных жизненных установок.

## **II. МЕСТО И СРОКИ ПРОВЕДЕНИЯ**

Президентские состязания проводятся в четыре этапа:

I этап (школьный) – ноябрь 2021 г. – январь 2022 г., проводится в общеобразовательных организациях;

II этап (муниципальный) – февраль - март 2022 года, проводится в муниципальных районах, муниципальных округах и городских округах Нижегородской области;

III этап (зональный) – апрель 2022 года, проводится среди классов-команд муниципальных районов, муниципальных округов и городских округов, победителей II (муниципального) этапа в соответствии с распределением по зонам (Приложение 4 к положению);

IV этап (региональный финал) – май 2022 года, проводится среди классов – команд муниципальных районов, муниципальных округов и городских округов, победителей III (зонального) этапа.

Победители IV (регионального финала) этапа направляются для участия во всероссийском этапе, который проводится на базе Федерального государственного бюджетного образовательного учреждения «Всероссийский детский центр «Орлёнок» (Краснодарский край) (далее – ВДЦ «Орлёнок»).

IV (региональный финал) и Всероссийский этапы Президентских состязаний проводятся в соответствии со Всероссийским Положением.

### **III. ОРГАНИЗАТОРЫ МЕРОПРИЯТИЯ**

Общее руководство проведением Президентских состязаний осуществляет министерство образования, науки и молодежной политики Нижегородской области.

Проведение I (школьного) этапа возлагается на руководителей общеобразовательных организаций.

Проведение II (муниципального) и III (зонального) этапов возлагается на органы, осуществляющие управление в сфере образования муниципальных районов, муниципальных округов и городских округов Нижегородской области.

Проведение IV (регионального финала) этапа возлагается на Государственное бюджетное учреждение дополнительного образования «Детско-юношеский центр Нижегородской области «Олимпиец» (далее - ГБУ ДО ДЮОЦ «Олимпиец»), Государственное бюджетное учреждение дополнительного образования «Региональный центр выявления, поддержки и развития способностей и талантов у детей и молодежи «Вега» (далее - Региональный центр «Вега»).

Для проведения этапов Президентских состязаний:

- создаются школьные, муниципальные и региональные организационные комитеты, состав которых утверждается организаторами этапов;
- разрабатываются соответствующие положения о соревнованиях с учётом климатических условий, национальных традиций, условий материально-технической базы и в соответствии эпидемиологической обстановкой в регионе;
- создаются соответствующие судейские коллегии и жюри творческого и теоретического конкурсов, которые определяют систему проведения и организуют соревнования и конкурсы, определяют победителей и призёров этапов, рассматривают протесты участников соревнований.

Общее руководство подготовкой к проведению регионального этапа Президентских спортивных игр осуществляет рабочая группа по организации и проведению (далее – Рабочая группа), состав которой утверждается настоящим положением (Приложение 1 к положению).

#### **IV. ТРЕБОВАНИЯ К УЧАСТНИКАМ И УСЛОВИЯ ИХ ДОПУСКА**

К участию в Президентских состязаниях на всех этапах допускаются обучающиеся, отнесённые к основной медицинской группе для занятий физической культурой и спортом, в соответствии с приказом Минздрава России от 23.10.2020 № 1144н «Об утверждении порядка организации оказания медицинской помощи лицам, занимающимся физической культурой и спортом (в том числе при подготовке и проведении физкультурных мероприятий и спортивных мероприятий), включая порядок медицинского осмотра лиц, желающих пройти спортивную подготовку, заниматься физической культурой и спортом в организациях и (или) выполнить нормативы испытаний (тестов) Всероссийского физкультурно-спортивного комплекса «Готов к труду и обороне» (ГТО)» и форм медицинских заключений о допуске к участию физкультурных и спортивных мероприятиях» (Зарегистрировано в Минюсте России 03.12.2020 № 61238).

В I (школьном) этапе Президентских состязаний принимают участие обучающиеся с 1 по 11 классы.

Соревнования проводятся во всех классах каждой параллели.

Во II (муниципальном) этапе Президентских состязаний принимают участие классы-команды, победившие в I (школьном) этапе в параллелях с 5 по 11 класс, отдельно среди городских классов-команд и сельских классов-команд.

Количество мальчиков и девочек (юношей и девушек) в классе-команде, определяет муниципальный оргкомитет.

В III (зональном) этапе Президентских состязаний принимают участие классы - команды общеобразовательных организаций 5–11 классов, победители II (муниципального) этапа.

В IV (региональном финале) этапе Президентских состязаний принимают участие победители III (зонального) этапа: 8 лучших классов-команд городских общеобразовательных организаций и 8 лучших классов-команд сельских общеобразовательных организаций.

Принадлежность к группе городских или сельских поселений определяется в соответствии с данными Росстата.

Параллель и возраст участников, которые будут принимать участие в IV (региональном финале) этапе Президентских состязаний в 2022 году, будет определена после проведения жеребьевки всероссийским оргкомитетом. Срок проведения жеребьевки – март 2022 года.

В Президентских состязаниях III (зонального), IV (регионального финала) этапов участвуют:

- городские класс-команды (класс-команды городских поселений, в том числе поселков городского типа) в составе 12 участников (6 юношей, 6 девушек) и 2

руководителя. Один из руководителей должен являться учителем физической культуры общеобразовательной организации;

- сельские класс-команды (класс-команды общеобразовательных организаций, расположенных в сельской местности) в составе 6 участников (3 юноши, 3 девушки) и 1 руководитель, являющийся учителем физической культуры общеобразовательной организации.

В состав класс-команды включаются:

- обучающиеся одного класса одной общеобразовательной организации, зачисленные в данный класс до 1 января 2022 года;

- обучающиеся, прошедшие школьный этап Президентских состязаний.

К участию в IV (региональном финале) этапе Президентских состязаний в составе класс-команд субъектов Российской Федерации допускаются обучающиеся, не являющиеся гражданами Российской Федерации, но при этом они обучаются в общеобразовательных организациях Российской Федерации с 01 сентября 2021 года.

К участию в IV (региональном финале) этапе Президентских состязаний не допускаются класс-команды:

- сформированные из обучающихся спортивных (специализированных) классов, а также из обучающихся профильных классов по учебному предмету «Физическая культура», имеющих более 5 часов практических занятий в неделю;

- имеющие в своём составе обучающихся, не участвовавших в школьном этапе Президентских состязаний;

- имеющие в своём составе обучающихся, переведённых в класс после 1 января 2022 года;

- имеющие в своём составе обучающихся на 1 сентября 2022 года, переведённых в другие классы или другие общеобразовательные организации;

Все участники класс-команды должны иметь единую спортивную форму.

В мандатную комиссию в день проведения соревнований предоставляются:

- именная заявка в оригинальном виде с названием образовательной организации, заверенная директором, врачом, учителем физической культуры и печатями медицинского учреждения и образовательной организации (Приложение 2 к Положению);

- согласие родителей (законных представителей) на обработку персональных данных на каждого участника класс-команды (Приложение 3 к Положению)

- копия приказа о командировании с подписью и печатью руководителя образовательной организации с указанием:

1) ответственного за жизнь, здоровье и безопасность обучающихся во время проведения соревнований и следования в пути;

2) ответственного за проведение инструктажа по технике безопасности обучающихся во время проведения соревнований и следования в пути;

- 3) списка обучающихся, принимающих участие в данных соревнованиях;
- копии обложки журнала 2021-2022 учебного года, страниц журнала с оценками по учебному предмету «русский язык» или «математика», заверенные печатью и подписью директора общеобразовательной организации;
  - свидетельство о рождении или паспорт на каждого участника класса-команды;
  - справки школьников с цветными фотографиями 3x4, выполненные на бланке общеобразовательной организации, выданные не ранее мая 2022 года, заверенные директором общеобразовательной организации и печатью, которая ставится на угол фотографии обучающегося; с указанием ФИО, даты рождения, класса и приказа о зачислении в общеобразовательную организацию (копи справок не принимаются);
  - страховой полис обязательного медицинского страхования на каждого участника класс-команды;
  - оригинал договора о страховании жизни и здоровья от несчастных случаев каждого участника класс-команды или на класс-команду в целом с указанием ФИО всех участников;
  - копия приказа о создании школьного спортивного клуба.

Наличие школьного спортивного клуба для участников IV (регионального финала) этапа является обязательным условием!

В случае выявления нарушений требований к участникам и условий их допуска, класс-команда снимается с соревнований.

Ответственность за соблюдение требований к комплектованию классов-команд несут органы, осуществляющие управление в сфере образования муниципальных районов, муниципальных округов и городских округов Нижегородской области.

## V. ПРОГРАММА МЕРОПРИЯТИЯ

### Программа Президентских состязаний:

№ п/п	Вид программы	Количество участников		Форма участия
		Юноши	Девушки	
<b>Обязательные виды программы</b>				
1.	Спортивное многоборье (тесты)	6 (городская класс-команда) 3 (сельская класс-команда)	6 (городская класс-команда) 3 (сельская класс-команда)	Лично-командная
2.	Творческий конкурс	5-6 (городская класс-команда) 2-3 (сельская класс-команда)	5-6 (городская класс-команда) 2-3 (сельская класс-команда)	Командная



№ п/п	Вид программы	Количество участников		Форма участия
		Юноши	Девушки	
3.	Теоретический конкурс	6 (городская класс-команда) 3 (сельская класс-команда)	6 (городская класс-команда) 3 (сельская класс-команда)	Командная
4.	Эстафетный бег	5 (городская класс-команда) 3 (сельская класс-команда)	5 (городская класс-команда) 3 (сельская класс-команда)	Командная

<b>Дополнительные виды программы</b>				
№ п/п	Вид программы	Количество участников		Форма участия
		Юноши	Девушки	
1.	Бадминтон (смешанный парный разряд)	2	2	Командная
2.	Баскетбол (дисциплина «баскетбол 3x3»)	4 (городская класс-команда)	4 (городская класс-команда)	Командная
		4 смешанная команда (сельская класс-команда)		
3.	Волейбол (дисциплина «пляжный волейбол»)	2 (сельские класс-команды)	2 (сельские класс-команды)	Командная
4.	Самбо	2	2	Командная
5.	Плавание	2	2	Лично-командная
6.	Футбол (дисциплина «мини-футбол (футзал)»)	6 (городские класс-команды)	-	Командная
7.	Шахматы	3	3	Личная

Отказ класс-команды от участия в обязательных видах программы не допускается. Неучастие класс-команды в одном из обязательных видов программы аннулирует занятые места в остальных обязательных видах.

Участие в дополнительных видах программы – по желанию.

### **Спортивное многоборье (тесты)**

Соревнования лично-командные проводятся отдельно среди юношей и девушек согласно Правилам проведения Всероссийских спортивных соревнований

школьников «Президентские состязания», размещённым на сайте ФГБУ «ФЦОМОФВ» ([fzomofv.rf](http://fzomofv.rf)).

Бег 30 м (юноши и девушки 5-6 класс), бег 60 м (юноши и девушки 7, 8, 9 класс), бег 100 м (юноши и девушки 10, 11 класс) проводится на беговой дорожке (старт произвольный). Результат фиксируется с помощью секундомера с точностью до 0,1 сек.

Бег 1000 м

Выполняется с высокого старта на беговой дорожке стадиона или по пересеченной местности. Результат фиксируется с помощью секундомера с точностью до 0,1 сек.

Наклон вперед из положения сидя

Наклон вперед выполняется из исходного положения сидя на полу, ноги выпрямлены в коленях и упираются в брусок измерительной платформы, руки вперед, ладони вниз. Расстояние между ступнями ног не более 20 см.

Выполняется три наклона вперед, при выполнении четвертого наклона необходимо зафиксировать кисти рук в течение 2 сек. на измерительной линейке. Во время фиксации ноги выпрямлены в коленях, пальцы рук находятся на равном расстоянии от туловища участника. Упражнение (фиксация) заканчивается по команде судьи «Есть».

Подтягивание на перекладине (юноши)

Выполняется из положения виса (хват сверху, ноги вместе). При сгибании рук необходимо подтянуться (подбородок выше перекладины), разгибая руки, опуститься в вис. Положение виса фиксируется на 0,5 сек. Не допускается сгибание рук поочередно, рывки ногами или туловищем, вис на одной руке, остановка при выполнении очередного подтягивания. Пауза между повторениями не более 3 сек. Участнику предоставляется одна попытка. Фиксируется количество подтягиваний при условии правильного выполнения упражнения.

Подъем туловища из положения лежа на спине за 30 сек.

Исходное положение – лёжа на спине, руки за головой, пальцы в замок, ноги согнуты в коленях, ступни закреплены (партнёр по команде руками фиксирует голеностопный сустав участника, выполняющего упражнение). Фиксируется количество выполненных упражнений (подъем туловища из положения лежа до касания локтями коленей) в одной попытке за 30 сек. Во время выполнения упражнения не допускается подъем и смещение таза. Касание мата всей спиной, в том числе лопатками – обязательно.

Прыжок в длину с места

Выполняется одновременным отталкиванием двумя ногами. Длина прыжка измеряется в сантиметрах от линии отталкивания до ближней точки касания ногами

или любой частью тела. Участнику предоставляется три попытки. В зачет идет результат лучшей попытки.

**Сгибание и разгибание рук в упоре лежа (отжимание) (девушки)**

Исходное положение – упор лёжа. Голова, туловище и ноги составляют прямую линию. Сгибание рук выполняется до касания грудью предмета высотой не более 5 см, не нарушая прямой линии тела, а разгибание производится до полного выпрямления рук при сохранении прямой линии тела. Дается одна попытка. Пауза между отжиманиями не более 3 сек. Фиксируется количество отжиманий при условии правильного выполнения упражнения. На региональном финале данное упражнение выполняется на оборудовании для сдачи норм ГТО.

Таблица оценки результатов в спортивном многоборье размещена на сайтах ФГБУ «ФЦОМОФВ» ([фцомов.рф](http://фцомов.рф)) и ГБУ ДО ДЮОЦ «Олимпиец».

Участнику класс-команды, который не смог закончить выступление в спортивном многоборье (тестах) по уважительной причине (болезни, травме и т.п.), начисляются очки, показанные участником, занявшим последнее место в пропущенном виде.

### **Творческий конкурс**

Творческий конкурс посвящен **XXIV Зимним Олимпийским играм**.

Тема творческого конкурса I, II и III этапов: «Быстрее, выше, сильнее - вместе».

Тема творческого конкурса IV (регионального финала) и Всероссийского этапов 2021-2022 учебного года будет определена всероссийским оргкомитетом по организации и проведению «Президентских состязаний» в марте 2022 года.

В творческом конкурсе принимают участие от городских класс-команд 5-6 юношей и 5-6 девушек, от сельских класс-команд – не менее 2-3 юношей и 2-3 девушек.

В случае нарушения регламента в части количества участников (без уважительной причины) класс-команде присуждается последнее место в творческом конкурсе.

Время выступления – 6-8 минут.

Класс-команда представляет музыкально-художественную композицию. Для раскрытия темы могут быть использованы различные виды художественного, ораторского и сценического искусства (исполнение песен, танцев, музицирование, декламирование, элементы различных видов спорта).

Критерии оценки:

№ п/п	Критерии	Оценочные баллы
----------	----------	--------------------

1.	Актуальность созданной музыкально-художественной композиции и соответствие заданной теме	0-10
2.	Мультимедийное сопровождение	0-10
3.	Режиссура (образность представляемой музыкально-художественной композиции – художественной образ, явление действительности, творчески воссозданное с позиции определенного эстетического идеала; наглядность – создание художественных образов при помощи определенных средств – слово, звук, цвет, изображение и т.п.)	0-10
4.	Сценическая культура	0-10
5.	Качество исполнения музыкально-художественной композиции	0-12
	Хореография	0-3
	Музыка/вокал	0-3
	Декламация	0-3
	Спортивные зарисовки	0-3
6.	Костюмы участников	0-5
	Спортивная форма	0-3
	Смена костюма (народный, сценический, театральный и др.)	0-2
7.	Культура использования реквизита	0-5
8.	Соответствие регламенту	0-3

Члены Жюри оценивают музыкально-художественную композицию класс-команды. Решение Жюри окончательное и пересмотру не подлежит.

### **Теоретический конкурс**

Задания для теоретического конкурса будут разрабатываться по следующим темам:

- Олимпийские игры и олимпийское движение;
- развитие спорта в дореволюционной России, СССР, странах СНГ;
- достижения советских, российских и спортсменов стран СНГ на Олимпийских играх и международной арене;
- физкультурно-спортивная деятельность обучающихся;
- физическая (двигательная) активность обучающихся.

Система проведения теоретического конкурса, а также содержание заданий разрабатывается Жюри по согласованию с Рабочей группой.

### **Эстафетный бег**

Соревнования командные. Состав класс-команды – 5 юношей и 5 девушек (городские класс-команды), 3 юноши и 3 девушки (сельские класс-команды).

**1. I (школьный), II (муниципальный), III (зональный) этапы –эстафета:**

а) городские класс-команды – 10 x 100 м

- 1; 3; 5; 7; 9 этапы – бегут девушки  
 - 2; 4; 6; 8; 10 этапы – бегут юноши.

б) сельские класс-команды – 6 x 100 м

- 1; 3; 5 этапы – бегут девушки  
 - 2; 4; 6 этапы – бегут юноши.

## 2. IV (региональный финал)

Этапы	Городские класс-команды	Сельские класс-команды
	Дистанция	Дистанция
1	бег 600 м – девушка	бег 600 м – девушка
2	бег 600 м – юноша	бег 600 м – юноша
3	бег 400 м – девушка	бег 200 м – девушка
4	бег 400 м – юноша	бег 200 м – юноша
5	бег 200 м – девушка	бег 100 м – девушка
6	бег 200 м – юноша	бег 100 м – юноша
7	бег 100 м – девушка	
8	бег 100 м – юноша	
9	бег 100 м – девушка	
10	бег 100 м – юноша	

Результаты класс-команд фиксируются с точностью до 0,1 сек.

### **Бадминтон (смешанный парный разряд)**

Соревнования командные, проводятся в соответствии с правилами вида спорта «бадминтон», утвержденными Минспорта России.

От каждой класс-команды допускаются 2 смешанные пары (юноша, девушка).

Встреча состоит из трех партий до 21-ого очка (до 2-х побед в партиях). При счете «20-20» команда, набравшая подряд 2 очка, выигрывает партию. При счете «29-29» команда, выигравшая 30-ое очко, выигрывает партию.

### **Баскетбол (дисциплина «баскетбол 3x3»)**

Соревнования командные, проводятся в соответствии с классификацией команд по правилам баскетбола (дисциплина «баскетбол 3x3»), утвержденным Минспорта России.

Состав городской-класс команды: 4 человека, в том числе 1 запасной.

Состав сельской-класс команды: 4 человека (2 девушки и 2 юноши), в том числе 1 запасной.

Игра проходит на половине баскетбольной площадки. Основное время игры составляет 8 минут (только последняя минута – «чистое время», остальное время – «грязное»). В случае равного счета по истечении 8 минут игра продолжается до заброшенного мяча в дополнительное время.

В игре должны быть задействованы все 4 игрока команды.

За выигрыш начисляется 2 очка, за поражение – 1 очко, за неявку – 0 очков.

Рекомендуется во всех возрастных категориях проводить игры официальным мячом 3х3 (утяжелённый № 6).

### **Волейбол (дисциплина «пляжный волейбол»)**

Соревнования командные, проводятся отдельно среди команд юношей и команд девушек в соответствии с правилами вида спорта «волейбол», утвержденными Минспорта России.

Соревнования проводятся среди сельских класс-команд.

Состав каждой команды: 2 человека.

Высота сетки определяется согласно правилам вида спорта волейбол (дисциплина «пляжный волейбол») с учетом возраста участников.

Соревнования проводятся: на групповом этапе из трех партий до 15 очков. Разрыва в 2 очка по окончании партий нет.

За выигрыш начисляется 2 очка, за поражение – 1 очко, за неявку – 0 очков.

### **Самбо**

Соревнования командные, проводятся в соответствии с требованиями нормативов испытаний (тестов) Всероссийского физкультурно-спортивного комплекса «Готов к труду и обороне» (ГТО), утвержденных Приказами Минспорта России от 08 июля 2014 года № 575 и от 16 ноября 2015 года № 1045 «Об утверждении государственных требований к уровню физической подготовленности населения при выполнении нормативов Всероссийского физкультурно-спортивного комплекса «Готов к труду и обороне» (ГТО)».

От каждой класс-команды допускается 2 юноши, 2 девушки.

Выполнение нормативов ГТО испытания (теста) «Самозащита без оружия», оценивается каждый участник по 3-х балльной шкале. Максимальная средняя оценка за выполнение испытания (теста) без ошибок – 3 балла, 10-ти испытаний (тестов) – 30 баллов.

Команда победительница определяется по наибольшей сумме мест, занятых всеми четырьмя участниками класс-команды.

При равенстве суммы мест у двух или более класс-команд преимущество получает класс-команда, девушки которой набрали большую сумму баллов. При равенстве данного показателя преимущество получает класс-команда, выполнившая большее количество испытаний (тестов) с максимальным количеством баллов.

### **Футбол (дисциплина «мини-футбол (футзал)»)**

Соревнования командные, проводятся среди юношей в соответствии с правилами вида спорта «футбол», утверждёнными Минспорта России.

Соревнования проводятся среди городских класс-команд.

Состав каждой команды: 6 игроков (в том числе 1 запасной), в поле – 4 игрока и 1 вратарь;

Система проведения соревнований определяется ГСК, исходя из количества заявившихся городских класс-команд.

Продолжительность матча: два тайма по 15 мин, перерыв между таймами не должен превышать 5 минут.

Рекомендуемый размер площадки для игры: длиной 25-42 м, шириной 16-25 м, с воротами 3х2 м. Игры проводятся мячом, предназначенным для игры в мини-футбол (футзал) в соответствии с правилами игры в мини-футбол (футзал).

За нарушения, совершенные игроком защищающейся команды в пределах ее штрафной площади, назначается 6-метровый удар.

### **Плавание**

Соревнования лично-командные, проводятся в соответствии с правилами вида спорта «плавание», утвержденными Минспорта России.

Состав команды формируется из обучающихся, сдавших нормы ГТО по плаванию согласно Приказу Министерства спорта РФ от 28 января 2016 г. №54 «Об утверждении порядка организации и проведения тестирования по выполнению нормативов испытаний (тестов) Всероссийского физкультурно-спортивного комплекса «Готов к труду и обороне» и Приказу Министерства спорта РФ от 08 июля 2014г. №575 «Об утверждении государственных требований к уровню физической подготовленности населения при выполнении нормативов Всероссийского физкультурно-спортивного комплекса «Готов к труду и обороне» (ГТО).

Программа соревнований:

- 50 м вольный стиль. (от каждой класс-команды допускается 4 участника – 2 юноши, 2 девушки);
- эстафета 4х50 м вольный стиль – смешанная. Состав команды – 4 человека (2 юноши, 2 девушки).

### **Шахматы**

Соревнования личные, проводятся в соответствии с правилами вида спорта «шахматы», утвержденными Минспорта России.

От каждой класс-команды допускается 6 участников (3 юноши, 3 девушки).

Правила проведения Всероссийских спортивных соревнований школьников «Президентские состязания»,

### **Условия подачи протестов**

В случае возникновения у участников или представителей команд каких-либо претензий и сомнений в правильности судейства и хода соревнований представители команд имеют право обращаться в судейскую коллегию с заявлениями или протестами.

Заявление делается представителем команды главному судье или его заместителям сразу после объявления официального результата.

Если заявление требует дополнительного разбора или представитель команды не удовлетворен принятым решением, он имеет право подать обоснованный письменный протест. В протесте должны быть указаны разделы и пункты Положения, которые были нарушены участниками или судьями.

Протесты подаются на имя главного судьи соревнований в течение одного часа после официального объявления результата, являющегося предметом спора. Решение по протесту должно быть принято в тот же день (если не требуется дополнительной проверки фактов).

Заявления и протесты, касающиеся права участника класс-команды участвовать в соревнованиях, подаются в комиссию по допуску до начала соревнований.

Не принимаются к рассмотрению:

- протесты, в которых не указан пункт Положения, который был нарушен;
- несвоевременно поданные протесты;
- протесты на судейство.

Решение по протесту оформляется письменным заключением.

Решение главной судейской коллегии не подлежит пересмотру.

## **VI. УСЛОВИЯ ПОДВЕДЕНИЯ ИТОГОВ**

Подведение итогов и определение победителей II (муниципального), III (зонального) и IV (регионального) этапов Президентских состязаний проводится отдельно среди городских классов-команд и сельских классов-команд.

Победители и призёры в общекомандном зачёте определяются по наименьшей сумме мест, занятых класс-командой в обязательных видах программы. При равенстве суммы мест у двух и более класс-команд преимущество получает класс-команда, показавшая лучший результат в спортивном многоборье (тестах). При равенстве результатов в спортивном многоборье (тестах) преимущество получает класс-команда, показавшая лучший результат в легкоатлетической эстафете. При равенстве результатов в легкоатлетической эстафете преимущество получает класс-команда, показавшая лучший результат в теоретическом конкурсе. При равенстве результатов в теоретическом конкурсе преимущество получает класс-команда, показавшая лучший результат в творческом конкурсе. При равенстве данных



показателей, преимущество получает класс-команда, в общеобразовательной организации которой функционирует школьный спортивный клуб.

Победители и призёры в командном зачёте спортивного многоборья (тестах) определяются по наибольшей сумме очков 10-ти лучших результатов (6 юношей, 6 девушек) среди городских класс-команд и 4-ти лучших результатов (3 юноши, 3 девушки) среди сельских класс-команд.

При равенстве очков у двух и более класс-команд преимущество получает класс-команда, набравшая большую сумму очков в беге на 1000 м.

В личном зачёте спортивного многоборья места определяются по наибольшему количеству набранных очков, отдельно среди девушек и юношей городских и сельских класс-команд.

При равенстве очков у двух и более участников преимущество получает участник, показавший лучший результат в беге на 1000 м.

Победители и призёры в командном зачёте творческого конкурса определяются по наибольшей сумме баллов.

Победители и призёры в командном зачёте в теоретическом конкурсе определяются по наибольшему количеству правильных ответов.

Победители и призёры в командном зачёте в легкоатлетической эстафете определяются по лучшему времени, показанному класс-командой.

## **VII. НАГРАЖДЕНИЕ**

Команды победители и призёры IV (регионального финала) этапа Президентских состязаний в общекомандном зачёте награждаются кубками и дипломами, участники – медалями, дипломами.

Команды победители и призёры в спортивном многоборье (в личном и командном зачётах), творческом конкурсе, теоретическом конкурсе, легкоатлетической эстафете и в дополнительных видах программы награждаются кубками и дипломами, а участники – медалями.

## **VIII. УСЛОВИЯ ФИНАНСИРОВАНИЯ**

Финансовое обеспечение соревнований I (школьного) этапа осуществляется за счет средств общеобразовательных организаций, II (муниципального) и III (зонального) этапов осуществляется за счет средств бюджетов муниципальных образований.

Расходы по командированию классов-команд (проезд до места проведения соревнований и обратно, питание и проживание участников) обеспечивают командирующие организации.

Финансирование IV (регионального) этапа (награждение) осуществляется за счет средств областного бюджета.

## **IX. ОБЕСПЕЧЕНИЕ БЕЗОПАСНОСТИ УЧАСТНИКОВ И ЗРИТЕЛЕЙ**

При проведении официальных физкультурных мероприятий на объектах спорта, включенных во Всероссийский реестр объектов спорта в соответствии с Федеральным законом от 4 декабря 2007 г. № 329-ФЗ «О физической культуре и спорте в Российской Федерации», обеспечение безопасности участников и зрителей осуществляется согласно требованиям Правил обеспечения безопасности при проведении официальных физкультурно-спортивных мероприятий, утвержденных постановлением Правительства Российской Федерации от 18 апреля 2014 г. № 353, а также правил соответствующих видов спорта.

Соревнования проводятся на объектах спорта, включенных во Всероссийский реестр объектов спорта в соответствии с Федеральным законом от 4 декабря 2007 года № 329-ФЗ «О физической культуре и спорте в Российской Федерации».

Оказание скорой медицинской помощи осуществляется в соответствии с приказом Министерства здравоохранения Российской Федерации от 23.10.2020 г. № 1144н «О Порядке организации оказания медицинской помощи лицам, занимающимся физической культурой и спортом (в том числе при подготовке и проведении физкультурных мероприятий и спортивных мероприятий), включая порядок медицинского осмотра лиц, желающих пройти спортивную подготовку, заниматься физической культурой и спортом в организациях и (или) выполнить нормативы испытаний (тестов) Всероссийского физкультурно-спортивного комплекса «Готов к труду и обороне».

## **Х. ПОРЯДОК ПРЕДОСТАВЛЕНИЯ ОТЧЕТОВ**

Органы, осуществляющие управление в сфере образования муниципальных районов, муниципальных округов и городских округов Нижегородской области, представляют отчеты о проведении:

- I (школьного) этапа до 31 января 2022 года;
- II (муниципального) этапа до 31 марта 2022 года;
- III (зонального) этапа до 25 апреля 2022 года.

Отчеты направляются в ГБУ ДО ДЮОЦ «Олимпиец» на адрес электронной почты: [otdelou@mail.ru](mailto:otdelou@mail.ru) (сканированный вариант письма с подписью и печатью).

Информационные материалы (пресс релизы и пост релизы, фотоматериалы, информационные справки и др.) о проведении школьных, муниципальных и зональных этапов Президентских состязаний необходимо размещать в официальных группах социальных сетей под хештэгом: #ПрезидентскиесостязанияНН.

Контактное лицо по вопросам организации этапов Президентских состязаний – Вяткина Анна Николаевна, начальник отдела организационно-массовой работы ГБУ ДО ДЮОЦ «Олимпиец», тел. 8(831)245-49-76, моб.89875394668; Панов Виктор

Алексеевич, педагог-организатор ГБУ ДО ДЮОЦ «Олимпиец», тел 8 (831) 245-49-76,  
моб. 89202515645.

---

## ПРИЛОЖЕНИЕ 1

к положению о проведении  
регионального этапа  
Всероссийских спортивных  
соревнований школьников  
«Президентские состязания»

**Состав**  
**организационного комитета по проведению регионального этапа**  
**Всероссийских спортивных соревнований школьников «Президентские**  
**состязания»**  
**в 2021-2022 учебном году**

Шабает Александр Сергеевич	- директор ГБУ ДО ДЮО «Олимпиец», председатель
Клещевникова Людмила Юрьевна	- заместитель директора ГБУ ДО ДЮО «Олимпиец», заместитель председателя
Члены организационного комитета:	
Зиновьева Ирина Юрьевна	- директор Регионального центра «Вега»;
Кафтаева Татьяна Владимировна	- заместитель директора ГБУ ДО ДЮО «Олимпиец»
Клещевникова Людмила Юрьевна	- заместитель директора ГБУ ДО ДЮО «Олимпиец»
Вяткина Анна Николаевна	- начальник отдела организационно- массовой работы ГБУ ДО ДЮО «Олимпиец»
Панов Виктор Алексеевич	- педагог-организатор ГБУ ДО ДЮО «Олимпиец»



1. Предварительную заявку необходимо составлять с учётом запасных участников, без визы врача.
2. Требования, предъявляемые к участникам, указанным в предварительной заявке (основные и запасные), одинаковы.
3. Обращаем внимание, что виза врача действительна в течение 10-ти дней.
4. Подписи и печати, подтверждающие заявку, не должны быть на отдельном от заявки листе.

Допущено к всероссийскому этапу игр ШСК \_\_\_\_\_ обучающихся.

Врач \_\_\_\_\_ / \_\_\_\_\_  
(Ф.И.О. полностью) (прописью) (подпись, дата)

(М.П. медицинского учреждения)

Учитель физической культуры

\_\_\_\_\_  
(Ф.И.О. полностью, подпись)

Руководитель делегации

\_\_\_\_\_  
(Ф.И.О. полностью, подпись, телефон)

Руководитель ШСК

\_\_\_\_\_  
(Ф.И.О. полностью, подпись, телефон)

Заявку подтверждаю:

Директор общеобразовательной  
 организации

« \_\_\_\_ » \_\_\_\_\_ 2022 г.

\_\_\_\_\_  
(Ф.И.О. полностью, подпись, телефон)

М.П.

## ПРИЛОЖЕНИЕ 3

В рабочую группу по  
проведению Всероссийских  
спортивных соревнований  
школьников «Президентские  
соревнования»

## Согласие

Я, \_\_\_\_\_,  
зарегистрированный (-ая) по адресу: \_\_\_\_\_,  
\_\_\_\_\_,  
документ, удостоверяющий личность: \_\_\_\_\_

*(сведения о дате выдачи указанного документа и выдавшем его органе).*

в соответствии с требованиями ст. 9 Федерального закона Российской Федерации от 27 июля 2006 г. №152-ФЗ «О персональных данных», подтверждаю свое согласие на обработку рабочей группы и комиссии по допуску участников моих персональных данных и данных моего ребёнка в связи с участием \_\_\_\_\_

*ФИО ребёнка*

в IV этапе Президентских соревнований, при условии, что их обработка осуществляется уполномоченным лицом, принявшим обязательства о сохранении конфиденциальности указанных сведений.

Предоставляю рабочей группе и комиссии по допуску участников право осуществлять все действия (операции) с моими персональными данными и данными моего ребёнка, включая сбор, систематизацию, накопление, хранение, обновление, изменение, использование, обезличивание, блокирование, уничтожение. Рабочая группа и комиссия по допуску участников вправе обрабатывать мои персональные данные и данные моего ребёнка посредством внесения их в электронную базу данных, списки и другие отчётные формы.

Передача моих персональных данных и данных моего ребёнка иным лицам или иное их разглашение может осуществляться только с моего письменного согласия.

Я оставляю за собой право отозвать свое согласие посредством составления соответствующего письменного документа, который может быть направлен мной в адрес рабочей группы и комиссии по допуску участников по почте заказным письмом с уведомлением о вручении.

В случае получения моего письменного заявления об отзыве настоящего согласия на обработку персональных данных, рабочая группа и комиссия по допуску участников обязаны прекратить их обработку и исключить персональные данные из базы данных, в том числе электронной, за исключением сведений о фамилии, имени, отчестве, дате рождения.

Настоящее согласие дано мной « \_\_\_\_\_ » \_\_\_\_\_ 2022 года.

Подпись: \_\_\_\_\_ / \_\_\_\_\_ /  
*(ФИО)*

## ПРИЛОЖЕНИЕ 4

к положению о проведении  
регионального этапа  
Всероссийских спортивных  
соревнований школьников  
«Президентские состязания»

**Распределение  
муниципальных районов, городских округов по зонам для участия в  
региональном этапе Всероссийских спортивных соревнований школьников  
«Президентские состязания» в 2021 - 2022 учебном году**

Зоны	Районы	Ответственные
г.о.Семёновский март-апрель	г.о.г.Бор, Варнавинский, Воскресенский, Ковернинский, Краснобаковский, г.о.Семеновский	Начальник управления образования администрации Воскресенского муниципального района
Вадский район март-апрель	г.о.г.Арзамас, Арзамасский, Ардатовский, Вадский, Дивеевский, г.о.г.Первомайск, г.о.г.Саров, Шатковский	Директор департамента образования администрации городского округа город Арзамас
г.о.г.Чкаловск март-апрель	Балахнинский, Володарский, Городецкий, г.о.г.Дзержинск, г.о.Сокольский, г.о.г.Чкаловск	Начальник управления образования и социально- правовой защиты детства администрации Балахнинского муниципального района
г.о.Перевозский район март-апрель	Б.Мурашкинский, Бутурлинский, Воротынский, Спасский, г.о.Перевозский, Д.Константиновский, Княгининский, Кстовский, Лысковский	Начальник управления образования администрации Княгининского муниципального района



г.о.г.Н.Новгород март-апрель	Автозаводский, Канавинский, Ленинский, Нижегородский, Московский, Приокский, Советский, Сормовский	Директор департамента образования администрации города Нижнего Новгорода
Сеченовский район март-апрель	Б.Болдинский, Гагинский, Краснооктябрьский, Лукояновский, Пильнинский, Починковский, Сергачский, Сеченовский	Начальник управления образования, молодёжной политики и спорта администрации Пильнинского муниципального района
г.о.г.Кулебаки март-апрель	Богородский, Вачский, Вознесенский, г.о.г.Выкса, г.о.г.Кулебаки, г.о.Навашинский, Павловский, Сосновский	Начальник управления образования администрации Сосновского муниципального района
Ветлужский район март-апрель	Ветлужский, Тоншаевский, Тонкинский, Уренский, Шарангский, г.о.г.Шахунья	Начальник управления образования, спорта и молодёжной политики администрации Тоншаевского муниципального района

УТВЕРЖДЕНО  
приказом министерства образования,  
науки и молодежной политики  
Нижегородской области  
от \_\_\_\_\_ № \_\_\_\_\_

**Положение**  
**О проведении регионального этапа**  
**Всероссийских спортивных играх школьников**  
**«Президентские спортивные игры»**  
**2021/2022 учебного года**

**г. Нижний Новгород**  
**2021 г.**

## **I. ОБЩИЕ ПОЛОЖЕНИЯ**

Всероссийские спортивные игры школьников «Президентские спортивные игры» (далее – Президентские спортивные игры) проводятся во исполнение Указа Президента Российской Федерации от 30 июля 2010 г. № 948 «О проведении всероссийских спортивных соревнований (игр) школьников» и в соответствии с Перечнем поручений Президента Российской Федерации по итогам заседания Совета по развитию физической культуры и спорта при Президенте Российской Федерации № Пр-2397 от 10 октября 2019 г. п.1ж-1 в том числе принимают участие команды школьников стран Содружества Независимых Государств.

Целью проведения Президентских спортивных игр является:

- вовлечение детей в систематические занятия физической культурой и спортом;
- воспитание всесторонне гармонично развитой личности;
- выявление талантливых детей;
- приобщение к идеалам и ценностям олимпизма;

Задачи Президентских спортивных игр:

- пропаганда здорового образа жизни;
- становление гражданской и патриотической позиции подрастающего поколения, формирование позитивных жизненных установок;
- определение команд, сформированных из обучающихся одной общеобразовательной организации (далее – команда), добившихся наилучших результатов в летних видах спорта;
- развитие соревновательной деятельности обучающихся общеобразовательных организаций по различным видам спорта;

## **II. МЕСТО И СРОКИ ПРОВЕДЕНИЯ**

Президентские спортивные игры проводятся в четыре этапа:

I этап (школьный) – ноябрь 2021 г. – январь 2022 г., проводится в общеобразовательных организациях;

II этап (муниципальный) – февраль - март 2022 года, проводится в муниципальных районах, муниципальных округах и городских округах Нижегородской области;

III этап (зональный) – апрель 2022 года, проводится среди команд-школ муниципальных районов, муниципальных округов и городских округов, победителей II (муниципального) этапа в соответствии с распределением по зонам (Приложение 2 к положению);

IV этап (региональный финал) – май 2022 года, проводится среди победителей III (зонального) этапа.

Победители IV (регионального финала) направляются для участия во всероссийском этапе, который проводится на базе Федерального государственного

бюджетного образовательного учреждения «Всероссийский детский центр «Смена» (далее – ВДЦ «Смена») (г-к. Анапа, Краснодарский край).

IV (региональный финал) и Всероссийский этапы «Президентских спортивных игр» проводятся в соответствии с Всероссийским Положением.

### **III. ОРГАНИЗАТОРЫ МЕРОПРИЯТИЯ**

Общее руководство проведением Президентских спортивных игр осуществляет министерство образования, науки и молодежной политики Нижегородской области.

Проведение I (школьного) этапа возлагается на руководителей общеобразовательных организаций.

Проведение II (муниципального) и III (зонального) этапов возлагается на органы, осуществляющие управление в сфере образования муниципальных районов, муниципальных округов и городских округов Нижегородской области.

Проведение IV (регионального финала) этапа возлагается на государственное бюджетное учреждение дополнительного образования «Детско-юношеский центр Нижегородской области «Олимпиец» (далее - ГБУ ДО ДЮЦ «Олимпиец») и Государственное бюджетное учреждение дополнительного образования «Региональный центр выявления, поддержки и развития способностей и талантов у детей и молодежи «Вега» (далее - Региональный центр «Вега»).

Для проведения этапов Президентских спортивных игр:

- создаются организационные комитеты, состав которых утверждается организаторами этапов;
- разрабатываются соответствующие положения о соревнованиях с учётом климатических условий, национальных традиций региона, условий материально-технической базы и в соответствии с эпидемиологической обстановкой в регионе;
- создаются соответствующие судейские коллегии, которые определяют систему проведения и организуют соревнования, выявляют победителей и призёров этапов, рассматривают протесты.

Общее руководство подготовкой к проведению регионального этапа Президентских спортивных игр осуществляет рабочая группа по организации и проведению (далее – Рабочая группа), состав которой утверждается настоящим положением (Приложение 1 к положению).

### **IV. ТРЕБОВАНИЯ К УЧАСТНИКАМ И УСЛОВИЯ ИХ ДОПУСКА**

К участию в Президентских спортивных играх на всех этапах допускаются обучающиеся образовательных организаций, отнесённые к основной медицинской группе для занятий физической культурой и спортом, в соответствии с приказом Минздрава России от 23.10.2020 № 1144н «Об утверждении порядка организации

оказания медицинской помощи лицам, занимающимся физической культурой и спортом (в том числе при подготовке и проведении физкультурных мероприятий и спортивных мероприятий), включая порядок медицинского осмотра лиц, желающих пройти спортивную подготовку, заниматься физической культурой и спортом в организациях и (или) выполнить нормативы испытаний (тестов) Всероссийского физкультурно-спортивного комплекса «Готов к труду и обороне» (ГТО)» и форм медицинских заключений о допуске к участию физкультурных и спортивных мероприятиях» (Зарегистрировано в Минюсте России 03.12.2020 № 61238).

В состав команды-школы входят обучающиеся одной общеобразовательной организации по следующим возрастным группам: 2005-2006 г.р., 2007-2008 г.р., 2009-2010 г.р.

В I (школьном) этапе Президентских спортивных игр принимают участие обучающиеся с 5 по 11 классы. Система проведения соревнований определяется организаторами.

Во II (муниципальном) этапе Президентских спортивных игр принимают участие команды-школы по всем возрастным группам, сформированные из обучающихся, добившихся наилучших результатов в I (школьном) этапе.

В III (зональном) этапе Президентских спортивных игр принимают участие команды-школы по всем возрастным группам, сформированные из обучающихся, добившихся наилучших результатов во II (муниципальном) этапе.

Возрастная группа участников IV (регионального) этапа и всероссийского этапа Президентских спортивных игр будет определена после проведения жеребьевки всероссийским оргкомитетом. Срок проведения жеребьевки – март 2022 года.

В IV (региональном) этапе принимают участие 8 лучших команд-школ – победители (1 место) III (зонального) этапа.

Состав команды на III (зональном), IV (региональном) и Всероссийском этапах Президентских спортивных игр 12 участников (6 юношей, 6 девушек) и 2 руководителя.

В состав команды включаются:

- обучающиеся одной общеобразовательной организации, зачисленные до 1 января 2022 года;
- обучающиеся, прошедшие не менее двух этапов Президентских спортивных игр.

Дети, не являющиеся гражданами Российской Федерации, но при этом обучающиеся с 01 сентября 2021 года в общеобразовательных организациях Российской Федерации, принимают участие в Президентских спортивных играх на общих основаниях.

К участию в региональном этапе Президентских спортивных игр не допускаются команды:

- сформированные из обучающихся спортивных (специализированных) классов, а также из обучающихся профильных классов по учебному предмету «Физическая культура», имеющих более 5 часов практических занятий в неделю;
- имеющие в своем составе обучающихся, участвовавших менее чем в двух этапах Президентских спортивных игр;
- имеющие в своём составе обучающихся, переведённых в общеобразовательную организацию после 1 января 2022 года;

Представители команд в день приезда предъявляют в судейскую комиссию:

- именную заявку в оригинальном виде с указанием названия общеобразовательной организации, заверенную врачом и директором общеобразовательной организации, и печатями медицинского учреждения и общеобразовательной организации (Приложение 3 к положению);
- согласие от родителей (законных представителей) на обработку персональных данных на каждого участника команды (Приложение 4 к положению)
- копию приказа о командировании с подписью и печатью руководителя общеобразовательной организации с указанием:
  - ответственного за жизнь, здоровье и безопасность обучающихся во время проведения соревнований и следования в пути;
  - ответственного за проведение инструктажа по технике безопасности обучающихся во время проведения соревнований и следования в пути;
- списка обучающихся, принимающих участие в данных соревнованиях;
- свидетельство о рождении или паспорт на каждого участника команды;
- страховой полис обязательного медицинского страхования на каждого участника команды;
- оригинал договора о страховании жизни и здоровья от несчастных случаев на каждого участника команды или на команду в целом с указанием ФИО всех участников;
- справки школьников с цветными фотографиями 3x4, выполненные на бланке общеобразовательной организации, выданные не ранее мая 2022 года, заверенные директором общеобразовательной организации и печатью, которая ставится на угол фотографии обучающегося; с указанием ФИО, даты рождения, класса и приказа о зачислении в общеобразовательную организацию (копи справок не принимаются);
- копии обложек журналов классов, обучающиеся которых входят в состав команды-школы, страниц журналов с оценками по учебному предмету «русский язык» или «математика» за октябрь и май 2021-2022 учебного года и страницы «Общие сведения об обучающихся» журналов 2021-2022 учебного года, заверенные печатью и подписью директора общеобразовательной организации;
- копию приказа о создании школьного спортивного клуба.

Все участники команды-школы должны иметь единую спортивную форму.

В случае выявления нарушений требований к участникам и условий их допуска, команда – школа снимается с соревнований.

Ответственность за соблюдение требований к комплектованию команд школ несут органы, осуществляющие управление в сфере образования муниципальных районов и городских округов Нижегородской области.

## **V. ПРОГРАММА МЕРОПРИЯТИЯ**

### **Программа Президентских спортивных игр**

#### **1. Программа мероприятий для очного проведения.**

№ п/п	Виды спорта	Количество участников		Форма участия
		Юноши	Девушки	
<b>Обязательные виды программы</b>				
1.	Баскетбол (дисциплина «баскетбол 3х3»)	3	3	Командная
2.	Волейбол	6	6	Командная
3.	Лёгкая атлетика	6	6	Командная
4.	Настольный теннис	3	3	Командная
<b>Дополнительные виды</b>				
1.	Гандбол	6	6	Командная
2.	Плавание	4	4	Командная
3.	Регби (дисциплина «регби пляжное»)	6	6	Командная
4.	Самбо	-	-	Личная
5.	Спортивный туризм	4	4	Командная
6.	Футбол (дисциплина «мини-футбол (футзал)»)	6	-	Командная

Каждая команда должна принять участие во всех обязательных видах программы с обязательным участием команды девушек и команды юношей.

Участие в дополнительных видах программы – по желанию.

Один участник команды может принимать участие только в одном из следующих видов программы: настольный теннис или баскетбол 3х3.

В случае неблагоприятной обстановки в регионе и невозможности проведения соревнований, II (муниципальный), III (зональный) и IV (региональный) этапы, будут подводиться на основании результатов школьного этапа.

**Баскетбол (дисциплина «баскетбол 3х3»)**

Соревнования командные, проводятся в соответствии с классификацией команд по правилам баскетбола (дисциплина «баскетбол 3х3»), утвержденным Минспортом России.

Состав каждой команды: 4 человека, в том числе 1 запасной.

Игра проходит на половине баскетбольной площадки. Основное время игры составляет 8 минут (только последняя минута – «чистое время», остальное время – «грязное»). В случае равного счета по истечении 8 минут игра продолжается до заброшенного мяча в дополнительное время.

В игре должны быть задействованы все игроки команды.

За выигрыш начисляется 2 очка, за поражение – 1 очко, за неявку – 0 очков.

Игры во всех возрастных категориях проводятся официальным мячом 3х3 (утяжелённый № 6).

### **Волейбол**

Соревнования командные, проводятся отдельно среди команд юношей и команд девушек в соответствии с правилами вида спорта «волейбол», утвержденными Минспортом России.

Состав каждой команды не менее 6 человек. Высота сетки определяется согласно правилам вида спорта волейбол с учетом возраста участников.

Соревнования проводятся: на групповом этапе из трех партий до 15 очков, на финальных этапах, начиная с ¼ финала – из трех партий, первые две партии до 21 очка, третья – до 15 очков. Разрыва в 2 очка по окончании партий нет.

За выигрыш начисляется 2 очка, за поражение – 1 очко, за неявку – 0 очков

### **Лёгкая атлетика**

Соревнования командные, проводятся отдельно среди юношей и девушек в соответствии с правилами вида спорта «лёгкая атлетика», утвержденными Минспортом России.

Состав команды 12 человек (6 юношей, 6 девушек). Каждый участник команды принимает участие во всех видах программы.

Соревнования проводятся по двум видам: легкоатлетическое многоборье и легкоатлетическая эстафета.

Легкоатлетическое многоборье:

- бег 30 м (юноши, девушки 2009-2010 гг. р.);
- бег 60 м (юноши, девушки 2007-2008 гг. р.);
- бег 100 м (юноши, девушки 2005-2006 гг. р.) – проводится на беговой дорожке (старт произвольный), при желании можно использовать стартовые колодки;
- бег 800 м (юноши); бег 600 м (девушки) – выполняется на беговой дорожке с высокого старта;
- метание мяча (юноши и девушки) – выполняется с разбега; каждому участнику предоставляется одна тренировочная и три зачётных попытки (подряд); итоговый



результат определяется по лучшему результату из трёх попыток, мяч для метания – малый (140 г);

- прыжок в длину (юноши и девушки) – выполняется с разбега; участнику предоставляется три попытки, результат определяется по лучшей попытке.

В беговых видах в каждом забеге для всех участников разрешён только один фальстарт без дисквалификации участника, его совершившего. Любой участник, допустивший дальнейшие фальстарты, отстраняется от участия в соревнованиях.

Легкоатлетическая эстафета 100 м + 200 м + 300 м + 400 м (4 юноши и 4 девушки).

Результат в беговых видах фиксируется с точностью 0,1 сек. по ручному секундомеру.

В эстафетах участники команды, за исключением участника первого этапа, могут начать бег не более чем за 10 м до начала зоны передачи эстафетной палочки.

Место команды в легкоатлетическом многоборье определяется по наибольшей сумме очков 5 лучших результатов в легкоатлетическом многоборье (раздельно у юношей и девушек).

При равенстве очков у двух и более команд преимущество получает команда, набравшая большую сумму очков в беге на 800 метров у юношей и 600 метров у девушек.

Командное первенство в лёгкой атлетике определяется по наименьшей сумме мест в легкоатлетическом многоборье и эстафете (раздельно у юношей и у девушек).

В случае, если у двух и более команд будет одинаковая сумма мест, высшее место занимает команда, показавшая лучший результат в легкоатлетическом многоборье у юношей и девушек.

Таблицы оценки результатов в лёгкой атлетике всероссийского этапа Президентских спортивных игр будут направлены в субъекты Российской Федерации и размещены на сайте ФГБУ «ФЦОМОФВ» (фцомов.рф) после определения возраста участников в марте 2021 года.

### **Настольный теннис**

Соревнования командные, проводятся раздельно среди команд юношей и команд девушек в соответствии с правилами вида спорта «настольный теннис», утвержденными Минспортом России.

Состав каждой команды – 4 человека. В одной игре принимают участие 3 участника от команды.

Личные встречи проходят на большинство из трех партий (до двух побед).

Порядок встреч: 1) А – Х 2) В – Y 3) С – Z.

Расстановка игроков команды «по силам» производится на усмотрение руководителя команды.

После сыгранных одиночных встреч подводится итог командного матча согласно результатам одиночных матчей. Итог командной игры может быть 2:0 или 2:1.

Участники должны иметь собственные ракетки. Участникам запрещено играть в футболках цвета теннисного мяча.

### **Гандбол**

Соревнования командные, проводятся отдельно среди команд юношей и команд девушек в соответствии с правилами вида спорта «гандбол» (дисциплина «пляжный гандбол»), утвержденными Минспортом России.

Состав каждой команды – 5 человек, в том числе 1 запасной.

Система проведения соревнований определяется ГСК, исходя из количества заявившихся команд.

Размеры мяча – 50-52 см и 290-330 г (размер 1 ИГФ).

Основное время игры – 2 тайма по 5 мин.

### **Плавание**

Соревнования командные, проводятся отдельно среди юношей и девушек в соответствии с правилами вида спорта «плавание», утвержденными Минспортом России.

Состав команды – 8 человек (4 юноши и 4 девушки).

Программа соревнований: эстафета 4x50 м – вольный стиль.

### **Регби (дисциплина «регби пляжное»)**

Соревнования командные, проводятся отдельно среди команд юношей и команд девушек в соответствии с правилами вида спорта «регби», утвержденными Минспортом России.

Состав каждой команды – 6 человек (5 игроков на площадке, 1 запасной).

Замены проводятся в любое время, когда мяч находится вне игры или в перерыве. Количество замен не более трёх. Возможны обратные замены.

Игры проходят на площадке 20x40 м. Основное время игры составляет 10 минут «грязного» времени, 2 тайма по 5 минут, 2 минуты перерыв.

На групповом этапе за выигрыш начисляется 3 очка, ничья – 2 очка, поражение – 1 очко, неявка – 0 очков.

В финальных и стыковых играх в случае равного счета по истечении 10 минут продолжается до первого результативного действия (попытка).

### **Самбо**

Соревнования личные, проводятся отдельно среди юношей и девушек в соответствии с правилами вида спорта «самбо», утвержденными Минспортом России.

В каждой весовой категории разыгрывается 1, 2, одно 3 место. Взвешивание участников проводится в день соревнований.

Год рождения	Весовые категории (кг)	
	Юноши	Девушки
2004-2005 гг. рождения	53 кг, 58 кг, 64 кг, 71 кг	54 кг, 65 кг
2006-2007 гг. рождения	49 кг, 53 кг, 58 кг, 64 кг	50 кг, 59 кг
2008-2009 гг. рождения	42 кг, 46 кг, 50 кг, 54 кг	47 кг, 55 кг

### **Спортивный туризм**

Соревнования командные, проводятся отдельно среди команд юношей и команд девушек в соответствии с правилами вида спорта «спортивный туризм», утвержденными Минспортом России.

Состав каждой команды – 4 человека.

Программа соревнований: дисциплина «дистанция-пешеходная» 2 класса.

Длина дистанции – 400-800 метров. Дистанция может включать в себя следующие этапы: параллельные перила, навесная переправа, переправа по бревну, подъем по перилам, спуск по перилам, вертикальный маятник.

Соревнования проводятся без начисления штрафных баллов за нарушения.

Результат участника определяется временем прохождения дистанции с учетом снятий с этапов. Результат определяется с точностью до 1 секунды.

Каждый участник получает баллы в командный зачет в процентном отношении от времени победителя среди юношей и девушек соответственно. При этом участники-победители получают по 100 баллов. Участники, имеющие снятия с этапов или превышение контрольного времени дистанции, не получают баллов в командный зачет.

Командный результат определяется по сумме трех лучших баллов, показанными юношами, и по сумме трех лучших баллов, показанными девушками.

В общий зачет соревнований идут баллы в процентном отношении от результата команды-победителя, при этом команда-победитель получает 100 зачетных баллов.

Всем участникам будет представлено снаряжение для прохождения дистанции. Участники могут использовать собственное снаряжение.

### **Футбол (дисциплина «мини-футбол» (футзал)**

Соревнования командные, проводятся среди юношей в соответствии с правилами вида спорта «футбол», утверждёнными Минспорта России.

Соревнования проводятся среди городских класс-команд.

Состав каждой команды: 6 игроков (в том числе 1 запасной), в поле – 4 игрока и 1 вратарь;

Система проведения соревнований определяется ГСК, исходя из количества заявившихся городских класс-команд.

Продолжительность матча: два тайма по 15 мин, перерыв между таймами не должен превышать 5 минут.

Игры проводятся мячом, предназначенным для игры в мини-футбол (футзал) в соответствии с правилами игры в мини-футбол (футзал).

За нарушения, совершенные игроком защищающейся команды в пределах ее штрафной площади, назначается 6-метровый удар.

*В случае невозможности проведения мероприятий Президентских спортивных игр в очном формате из-за введенных на территории муниципального образования ограничительных мероприятий, связанных с неблагоприятной эпидемиологической ситуацией, организаторы этапа могут провести мероприятия в тестовом режиме в формате онлайн.*

## 2. Программа мероприятий для проведения в формате онлайн (в тестовом режиме)

№ п/п	Виды спорта	Количество участников		Форма участия
		Юноши	Девушки	
Обязательные виды программы				
1.	Баскетбол (дисциплина «баскетбол 3х3»)	4	4	Командная
2.	Волейбол	6	6	Командная
3.	Лёгкая атлетика	6	6	Командная
Дополнительные виды				
1.	Футбол (дисциплина «мини-футбол (футзал)»)	6	-	Командная

Каждая команда должна принять участие во всех обязательных видах программы с обязательным участием команды девушек и команды юношей.

Участие в дополнительных видах программы – по желанию.

### **Лёгкая атлетика (эстафеты).**

Соревнования проводятся в формате онлайн.

Состав команды: 6 юношей и 6 девушек.

Программа соревнований:

- бег 30 м (юноши, девушки 2008-2009 гг. р);

- бег 60 м (юноши, девушки 2006-2007 гг. р.);
- бег 100 м (юноши, девушки 2004-2005 гг. р.) – проводится на беговой дорожке (старт произвольный), при желании можно использовать стартовые колодки;
- эстафета 12 x 100 м (6 юн. + 6 дев.) – может проводится по кругу в условиях спортивного зала;
- 1; 3; 5; 7; 9; 11 этапы – бегут девушки;
- 2; 4; 6; 8; 10; 12 этапы – бегут юноши.

Результат, показанный командой, фиксируется с точностью 0,1 сек. по ручному секундомеру.

Видеоролик должен соответствовать следующим требованиям:

Перед началом каждый участник, показанный крупным планом, называет фамилию, имя, отчество, дату рождения, образовательное учреждение. Выполнение беговых упражнений фиксируется секундомером, время которого показано крупным планом. Вторая камера фиксирует старт и финиш. В эстафетном беге передачу эстафеты каждого участника.

#### **Баскетбол 3x3.** – (приложение 5)

Соревнования проводятся в формате онлайн.

В зачет программных испытаний идут 2 вида испытаний.

#### **Волейбол.** – (приложение 6)

Соревнования проводятся в формате онлайн.

В зачет программных испытаний идут 2 вида испытаний.

#### **Мини-футбол** (дополнительный вид программы). – (приложение 7)

Соревнования проводятся в формате онлайн.

Видеоролик должен соответствовать следующим требованиям:

- перед началом каждый участник, показанный крупным планом, называет фамилию, имя, отчество, дату рождения, образовательное учреждение, далее включается секундомер, время показывается крупным планом, далее участник выполняет задания и по окончании выполнения выключается секундомер, время - крупным планом. При проведении соревнований по баскетболу, волейболу, мини-футболу дополнительно работает судья на ошибках и дополнительных баллах (при точном попадании мяча в зону, ворота или в корзину). После завершения выполнения заданий, при условии наличия ошибок к общему времени добавляется 5 секунд за каждую ошибку и вычитается 5 сек при каждых точных бросках или передачах мяча.

### **Условия подачи протестов**

В случае возникновения у участников или представителей команд каких-либо претензий и сомнений в правильности судейства и хода соревнований,

представители команд имеют право обращаться в судейскую коллегию с заявлениями или протестами.

Заявление делается представителем команды главному судье или его заместителям сразу после объявления официального результата.

Если заявление требует дополнительного разбора или представитель команды не удовлетворен принятым решением, он имеет право подать обоснованный письменный протест. В протесте должны быть указаны разделы и пункты Положения, которые были нарушены участниками или судьями.

Протесты подаются на имя главного судьи соревнований в течение одного часа после официального объявления результата, являющегося предметом спора. Решение по протесту должно быть принято в тот же день (если не требуется дополнительной проверки фактов).

Заявления и протесты, касающиеся права участника команды участвовать в соревнованиях, подаются в комиссию по допуску до начала соревнований.

Не принимаются к рассмотрению:

- протесты, в которых не указан пункт Положения, который был нарушен;
- несвоевременно поданные протесты;
- протесты на судейство.

Решение по протесту оформляется письменным заключением.

Решение главной судейской коллегии не подлежит пересмотру.

## **VI. УСЛОВИЯ ПОДВЕДЕНИЯ ИТОГОВ**

Победители и призёры IV этапа Президентских спортивных игр в общекомандном зачёте определяются по наименьшей сумме мест, занятых командами в обязательных видах программы.

При равенстве суммы мест у двух и более команд преимущество получает команда, имеющая наибольшее количество первых, вторых, третьих и т.д. мест, занятых в обязательных видах программы.

В случае отказа от участия в соревнованиях по обязательным видам программы команде присваивается последнее место в общекомандном зачете.

Победители и призёры в обязательных и дополнительных видах программы определяются отдельно среди команд юношей и девушек.

## **VII. НАГРАЖДЕНИЕ**

Победители и призёры IV этапа Президентских спортивных игр в общекомандном зачёте награждаются кубками и грамотами, участники – медалями, грамотами.

В командном зачете по видам спорта в обязательных видах программы отдельно по юношам и девушкам награждаются грамотами и кубками.

Команды победители и призёры в обязательных и дополнительных видах программы награждаются кубками, грамотами, участники – медалями, грамотами.

Общероссийские спортивные федерации и РДШ вправе предоставить дополнительные памятные призы для награждения победителей и призёров соревнований.

## **VIII. УСЛОВИЯ ФИНАНСИРОВАНИЯ**

Финансовое обеспечение соревнований I (школьного) этапа осуществляется за счет средств образовательных организаций, II (муниципального) и III (зонального) этапов осуществляется за счет средств бюджетов муниципальных образований.

Расходы по командированию классов-команд (проезд до места проведения соревнований и обратно, питание и проживание участников) обеспечивают командирующие организации.

Финансирование IV (регионального) этапа (оплата судейства, награждение и использование спортивных объектов) осуществляется за счет средств областного бюджета.

Финансирование всероссийского этапа осуществляется за счет средств федерального бюджета (питание и проживание детей), областного бюджета (питание детей в пути, проезд до места проведения и обратно детей и сопровождающих) и средств муниципального бюджета (экипировка команд, страхование жизни и здоровья от несчастных случаев детей, питание и проживание сопровождающих).

Страхование российских участников соревнований может производиться за счёт средств бюджетов субъектов Российской Федерации и внебюджетных средств в соответствии с законодательством Российской Федерации.

## **IX. ОБЕСПЕЧЕНИЕ БЕЗОПАСНОСТИ УЧАСТНИКОВ И ЗРИТЕЛЕЙ**

При проведении официальных физкультурных мероприятий на объектах спорта, включенных во Всероссийский реестр объектов спорта в соответствии с Федеральным законом от 04 декабря 2007 г. № 329-ФЗ «О физической культуре и спорте в Российской Федерации», обеспечение безопасности участников и зрителей осуществляется согласно требованиям Правил обеспечения безопасности при проведении официальных физкультурно-спортивных мероприятий, утвержденных постановлением Правительства Российской Федерации от 18 апреля 2014 г. № 353, а также правил соответствующих видов спорта.

Соревнования проводятся на объектах спорта, включенных во Всероссийский реестр объектов спорта в соответствии с Федеральным законом от 04 декабря 2007 года № 329-ФЗ «О физической культуре и спорте в Российской Федерации».

Оказание скорой медицинской помощи осуществляется в соответствии с приказом Министерства здравоохранения Российской Федерации от 01 марта 2016 г. № 134н «О Порядке организации оказания медицинской помощи лицам, занимающимся физической культурой и спортом (в том числе при подготовке и проведении физкультурных мероприятий и спортивных мероприятий), включая порядок медицинского осмотра лиц, желающих пройти спортивную подготовку, заниматься физической культурой и спортом в организациях и (или) выполнить нормативы испытаний (тестов) Всероссийского физкультурно-спортивного комплекса «Готов к труду и обороне».

## **IX. ПОРЯДОК ПРЕДСТАВЛЕНИЯ ОТЧЁТОВ**

Органы, осуществляющие управление в сфере образования муниципальных районов и городских округов Нижегородской области, представляют отчеты о проведении:

- I (школьного) этапа до 31 января 2022 года;
- II (муниципального) этапа до 31 марта 2022 года;
- III (зонального) этапа до 25 апреля 2022 года.

Отчеты направляются в ГБУ ДО ДЮОЦ «Олимпиец», ул. Украинская, д. 10-А, г.Н.Новгород, 603010 или по электронному адресу: [otdelou@mail.ru](mailto:otdelou@mail.ru) (сканированный вариант письма с подписью и печатью).

Информационные материалы (пресс релизы и пост релизы, фотоматериалы, информационные справки и др.) о проведении школьных, муниципальных и зональных этапов Президентских спортивных игр необходимо размещать в официальных группах социальных сетей под хештэгом: #ПрезидентскиеспортивныеигрыНН.

Контактное лицо по вопросам организации этапов Президентских спортивных игр – Вяткина Анна Николаевна, начальник отдела организационно-методической работы ГБУ ДО ДЮОЦ «Олимпиец», тел. 8(831)245-49-76, моб.89875394668; Панов Виктор Алексеевич, педагог-организатор ГБУ ДО ДЮОЦ «Олимпиец», тел 8 (831) 245-49-76, моб.89202515645.



ПРИЛОЖЕНИЕ 1  
к положению о проведении  
регионального этапа  
Всероссийских спортивных  
соревнований школьников  
«Президентские спортивные игры»

**Состав**  
**организационного комитета по проведению регионального этапа**  
**Всероссийских спортивных соревнований школьников «Президентские**  
**спортивные игры» в 2021-2022 учебном году**

Шабает Александр Сергеевич	- директор ГБУ ДО ДЮО «Олимпиец», председатель
Клещевникова Людмила Юрьевна	- заместитель директора ГБУ ДО ДЮО «Олимпиец», заместитель председателя
Члены организационного комитета:	
Парфенова Елена Владимировна	- начальник отдела по вопросам дополнительного образования и воспитания министерства образования, науки и молодежной политики Нижегородской области
Зиновьева Ирина Юрьевна	- директор Регионального центра «Вега»;
Кафтаева Татьяна Владимировна	- заместитель директора ГБУ ДО ДЮО «Олимпиец»
Клещевникова Людмила Юрьевна	- заместитель директора ГБУ ДО ДЮО «Олимпиец»
Вяткина Анна Николаевна	- начальник отдела организационно- массовой работы ГБУ ДО ДЮО «Олимпиец»
Панов Виктор Алексеевич	- педагог-организатор ГБУ ДО ДЮО «Олимпиец»

ПРИЛОЖЕНИЕ 2  
к положению о проведении  
регионального этапа  
Всероссийских спортивных  
соревнований школьников  
«Президентские спортивные игры»

**Распределение  
муниципальных районов, городских округов по зонам для участия в  
региональном этапе Всероссийских спортивных игр школьников  
«Президентские спортивные игры» в 2021-2022 учебном году**

Зоны	Муниципальные районы, городские округа	Ответственные
Ардатовский район март-апрель	г.о.г.Арзамас, Арзамасский, Ардатовский, Вадский, Дивеевский, г.о.г.Первомайск, г.о.г. Саров, Шатковский	Начальник отдела образования администрации Шатковского муниципального района
Краснобаковский район март-апрель	г.о.г. Бор, Варнавинский, Воскресенский, Ковернинский, Краснобаковский, г.о.Семеновский	Начальник управления образования администрации городского округа Семеновский
Сокольский район март-апрель	Балахнинский, Володарский, Городецкий, г.о.г. Дзержинск, г.о.Сокольский, г.о.г.Чкаловск	Начальник управления образования администрации Володарского муниципального района
г.о.г.Выкса район март-апрель	Богородский, Вачский, Вознесенский, г.о.г.Выкса, г.о.г.Кулебаки, г.о.Навашинский, Павловский, Сосновский	Начальник управления образования администрации Вачского муниципального района
Д.Константинов- ский район март-апрель	Б.Мурашкинский, Бутурлинский, Спасский, Воротынский, Д.Константиновский, Княгининский, Кстовский, Лысковский, г.о.Перевозский	Директор департамента образования администрации Кстовского муниципального района

г.о.г.Н.Новгород март-апрель	Автозаводский, Канавинский, Ленинский, Нижегородский, Московский, Приокский, Советский, Сормовский	Директор департамента образования администрации города Нижнего Новгорода
Починковский район март-апрель	Б.Болдинский, Гагинский, Лукояновский, Сергачский, Пильнинский, Сеченовский, Кр.Октябрьский, Починковский	Начальник управления образования администрации Сергачского муниципального района
г.о.г.Шахунья район март-апрель	Уренский, Ветлужский, Тоншаевский, Тонкинский, Шарангский, г.о.г.Шахунья	Начальник управления образования и молодёжной политики администрации Тонкинского муниципального района

---

ПРИЛОЖЕНИЕ 3  
к положению о проведении  
регионального этапа  
Всероссийских спортивных  
соревнований школьников  
«Президентские спортивных игр»

**ЗАЯВКА**  
**на участие в региональном этапе Всероссийских спортивных игр школьников**  
**«Президентские спортивные игры»**  
(для команд субъектов Российской Федерации)

(Наименование муниципального образования)

---

Общеобразовательная организация: \_\_\_\_\_  
(полное наименование в соответствии с Уставом общеобразовательной организации)

---

Адрес общеобразовательной организации: \_\_\_\_\_

---

Телефон общеобразовательной организации: \_\_\_\_\_

E-mail: \_\_\_\_\_ Сайт: \_\_\_\_\_

Название ШСК \_\_\_\_\_ год основания \_\_\_\_\_

№ п/п	Фамилия, имя, отчество	Нагрудный номер	Дата рождения (дд.мм.гггг.)	Период обучения в данной образ. организации (дата зачисления в ОО и номер приказа)	Виза врача
1...		не заполняется			допущен, подпись врача, дата, печать врача напротив каждого участника соревнований
20.					

В каких дополнительных видах программы планируют выступать команды:

№ п/п	Виды спорта	Команды юношей	Команды девушек
1.	Гандбол (дисциплина пляжный гандбол)		
2.	Плавание		

3.	Регби (дисциплина «регби - пляжное»)		
4.	Самбо		
5.	Спортивный туризм		
6.	Футбол 7х7		-

Допущено \_\_\_\_\_ обучающихся.

(пропись)

Врач \_\_\_\_\_ / \_\_\_\_\_  
 (Ф.И.О. полностью) (подпись, дата) (М.П. медицинского учреждения)

Учитель физической культуры

\_\_\_\_\_  
 (Ф.И.О. полностью, подпись)

Руководитель делегации

\_\_\_\_\_  
 (Ф.И.О. полностью, подпись, телефон)

Заявку подтверждаю:

Директор общеобразовательной организации

« \_\_\_\_ » \_\_\_\_\_ 2022 г.

\_\_\_\_\_  
 (Ф.И.О. полностью, подпись, телефон)

М.П.

Ф.И.О. исполнителя (полностью) \_\_\_\_\_

Контактный телефон \_\_\_\_\_

**1.Обращаем внимание, что виза врача действительна в течение 10-ти дней.**

**2.Подписи и печати, подтверждающие заявку, не должны быть на отдельном от заявки листе.**

**ПРИЛОЖЕНИЕ 4**  
**В рабочую группу по проведению**  
**регионального этапа**  
**«Президентских спортивных игр»**

**Согласие**

Я, \_\_\_\_\_,  
 зарегистрированный (ая) по адресу: \_\_\_\_\_,  
 \_\_\_\_\_,  
 документ, удостоверяющий личность: \_\_\_\_\_

(сведения о дате выдачи указанного документа и выдавшем его органе).

в соответствии с требованиями ст. 9 Федерального закона Российской Федерации от 27 июля 2006 г. №152-ФЗ «О персональных данных», подтверждаю свое согласие на обработку рабочей группе и комиссии по допуску участников моих персональных данных и данных моего ребёнка в связи с участием \_\_\_\_\_

\_\_\_\_\_  
 ФИО ребёнка

в IV этапе Президентских спортивных игр, при условии, что их обработка осуществляется уполномоченным лицом, принявшим обязательства о сохранении конфиденциальности указанных сведений.

Предоставляю рабочей группе и комиссии по допуску участников право осуществлять все действия (операции) с моими персональными данными и данными моего ребенка, включая сбор, систематизацию, накопление, хранение, обновление, изменение, использование, обезличивание, блокирование, уничтожение. Рабочая группа и комиссия по допуску участников вправе обрабатывать мои персональные данные и данные моего ребёнка посредством внесения их в электронную базу данных, списки и другие отчётные формы.

Передача моих персональных данных и данных моего ребенка иным лицам или иное их разглашение может осуществляться только с моего письменного согласия.

Я оставляю за собой право отозвать свое согласие посредством составления соответствующего письменного документа, который может быть направлен мной в адрес рабочей группе и комиссии по допуску участников по почте заказным письмом с уведомлением о вручении.

В случае получения моего письменного заявления об отзыве настоящего согласия на обработку персональных данных, рабочая группа и комиссия по допуску участников обязаны прекратить их обработку и исключить персональные данные из базы данных, в том числе электронной, за исключением сведений о фамилии, имени, отчестве, дате рождения.

Настоящее согласие дано мной «\_\_\_\_\_» \_\_\_\_\_ 2022 года.

Подпись: \_\_\_\_\_ / \_\_\_\_\_ /

(ФИО)

Программа испытаний по  
баскетболу (юноши - девушки) № 1

Участник находится на середине площадки в центре круга спиной к фишке-ориентиру №1. По сигналу обучающийся движется спиной вперед к фишке-ориентиру №1, выполняет штрафной бросок, затем бежит к фишке-ориентиру №2, участник берет мяч и правой рукой ведет мяч к фишке-ориентиру № 3, левой рукой ведет мяч к фишке-ориентиру № 4, правой рукой ведет мяч к фишке ориентиру № 5, далее выполняет обводку центрального круга правой рукой с правой стороны.

После обводки правой рукой ведет мяч к фишке-ориентиру № 6, левой рукой ведет мяч к фишке-ориентиру № 7, правой рукой ведет мяч к фишке ориентиру № 8, таким образом, ведение осуществляется дальней рукой от фишки-ориентира.

После прохождения фишки-ориентира № 8 выполняет бросок в корзину после двух шагов из-под щита.

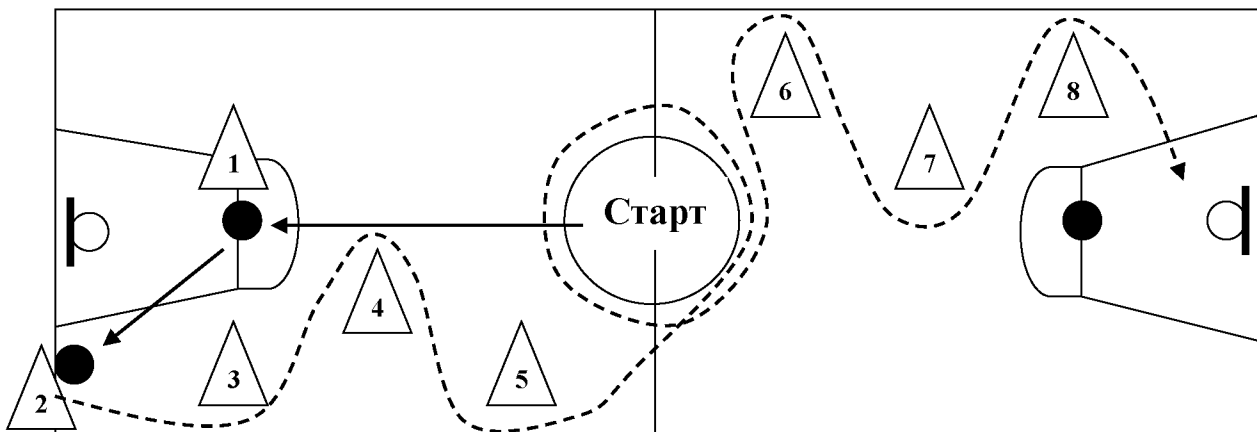

**Условные обозначения**

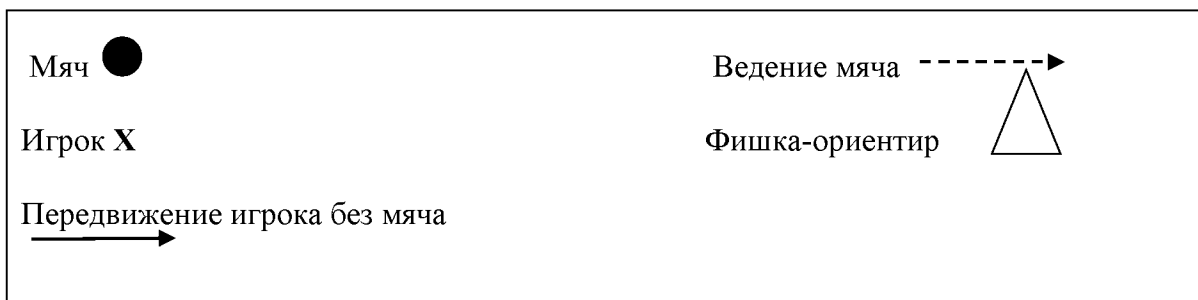

Программа испытаний по баскетболу № 2  
(юноши - девушки)

Участник находится на лицевой линии площадки возле фишки-ориентира №1. По сигналу обучающийся выполняет ведение мяча к 1 кругу и выполняет ведение с правой стороны (против часовой стрелки) и движется к центральному кругу с левой стороны и выполняет ведение по часовой стрелки затем движется к 2 кругу с правой стороны и выполняет бросок в корзину после двух шагов из-под щита. После броска движется к фишке-ориентиру №2 берет мяч и выполняет ведение мяча ко 2 кругу и выполняет ведение с правой стороны (против часовой стрелки) и движется к центральному кругу с левой стороны и выполняет ведение по часовой стрелки затем движется ко 1 кругу с правой стороны и выполняет бросок в корзину после двух шагов из-под щита.

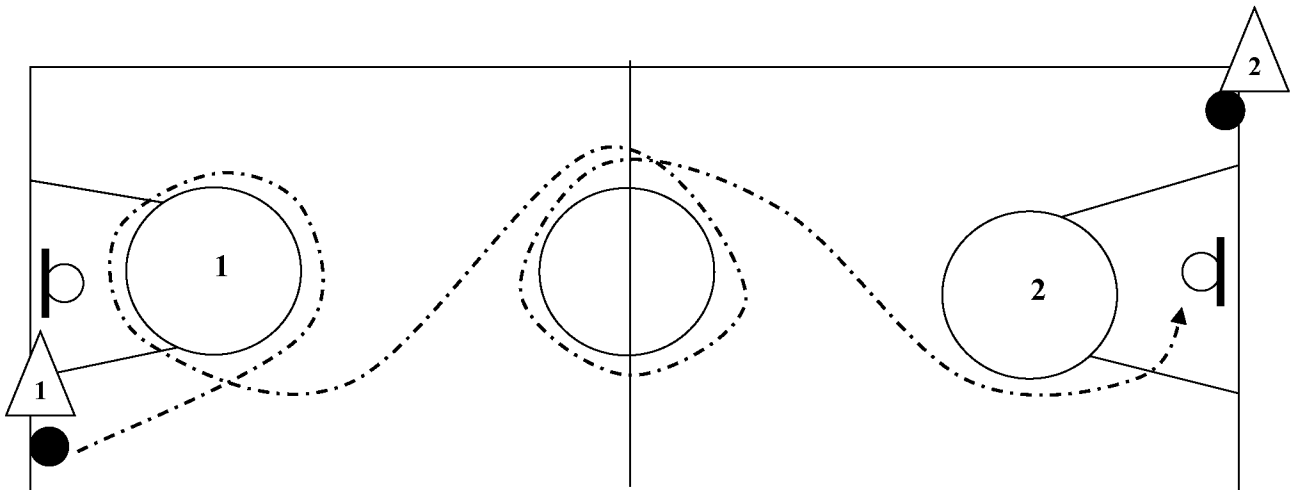

**Условные обозначения**





## Программа испытаний №1

Волейбол  
юноши – девушки (схема № 1)

За лицевой линией волейбольной площадки расположены 5 волейбольных мяча. Первые – в 1,5 м от левой боковой линии, второй – в 3-х метрах от него, и третий – в 1,5 м от правой боковой линии. На противоположной стороне площадки располагаются гимнастические обручи в зонах (5,6,1).

Участник располагается, на лицевой линии возле первой пары мячей от правой боковой линии. По сигналу судьи испытуемый выполняет верхнюю подачу мячом в зону №5, затем нижнюю подачу мячом в зону №5, затем движется к центральному мячу подбрасывает мяч на высоту не ниже 1,5 метра, выполняет прием снизу и передачи мяча сверху над собой 4 передачи на высоту 1,5-2м с продвижением вперед по волейбольной площадке. На последней передаче мяч направляется в зону №6. Затем движется ко 2 паре мячей и выполняет нижнюю подачу мячом в зону №1 и верхнюю подачу мячом в зону №1. Верхняя прямая подача — и.п. — испытуемый находится на лицевой линии, лицом к сетке. Удар по мячу производится выше плечевого сустава (плеча).

Нижняя прямая подача - и.п. - испытуемый находится на лицевой линии, лицом к сетке. Удар по мячу производится ниже плеча.

Схема № 1

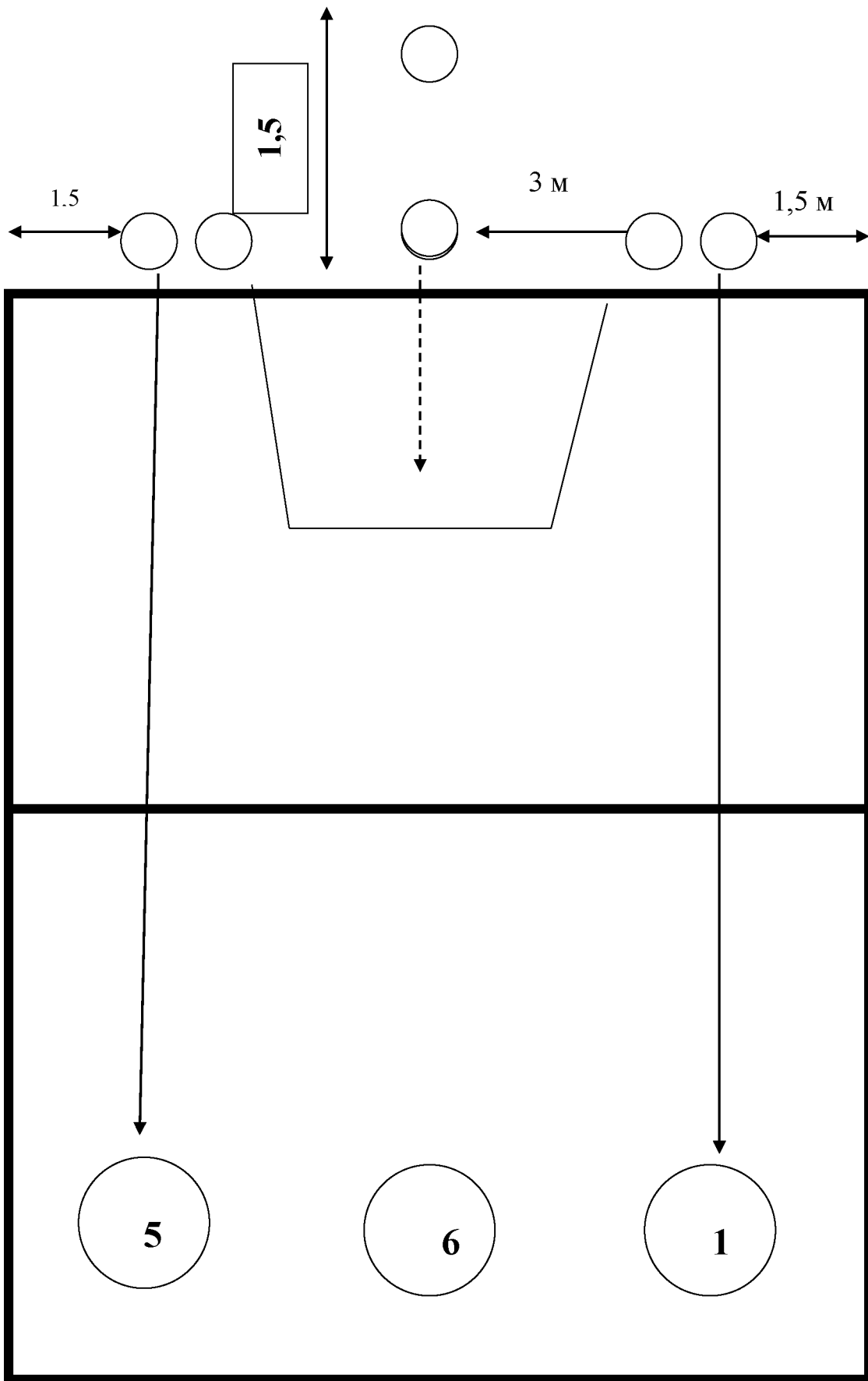

Программа испытаний № 2  
Волейбол  
девушки-юноши (схема № 2)

За лицевой линией волейбольной площадки расположены 3 волейбольных мяча. На волейбольной площадке в зонах (5, 6, 2), располагаются так же 3 мяча. Первые – в 1,5 м от левой боковой линии, второй – в 3-х метрах от него, и третий – в 1,5 м от правой боковой линии. На противоположной стороне площадки располагаются гимнастические обручи в зонах (1, 2, 3, 4, 5, 6,).

Участник располагается, на лицевой линии возле первого мяча от правой боковой линии. По сигналу судьи испытуемый выполняет верхнюю подачу мячом в зону №5, затем движется к центральному мячу и выполняет нижнюю подачу мячом в зону №3 и передвигается к третьему мячу возле левой боковой линии и выполняет верхнюю подачу мячом в зону №1. Участник движется в зону №5, подбрасывает мяч над собой и делает одну передачу верхом второй передачей передает мяч в зону №2, затем движется в зону №6 подбрасывает мяч над собой и делает одну передачу вверх второй передачей передает мяч в зону №3, затем движется в зону №2 подбрасывает мяч над собой и делает одну передачу вверх над собой, второй передачей передает мяч в зону №4. Высота передач над собой не ниже 1,5-2 метра.

## Схема № 2

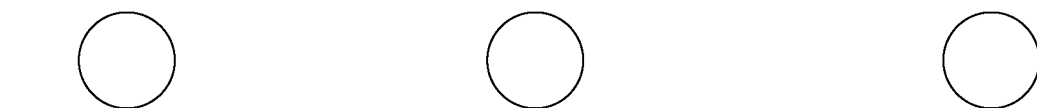
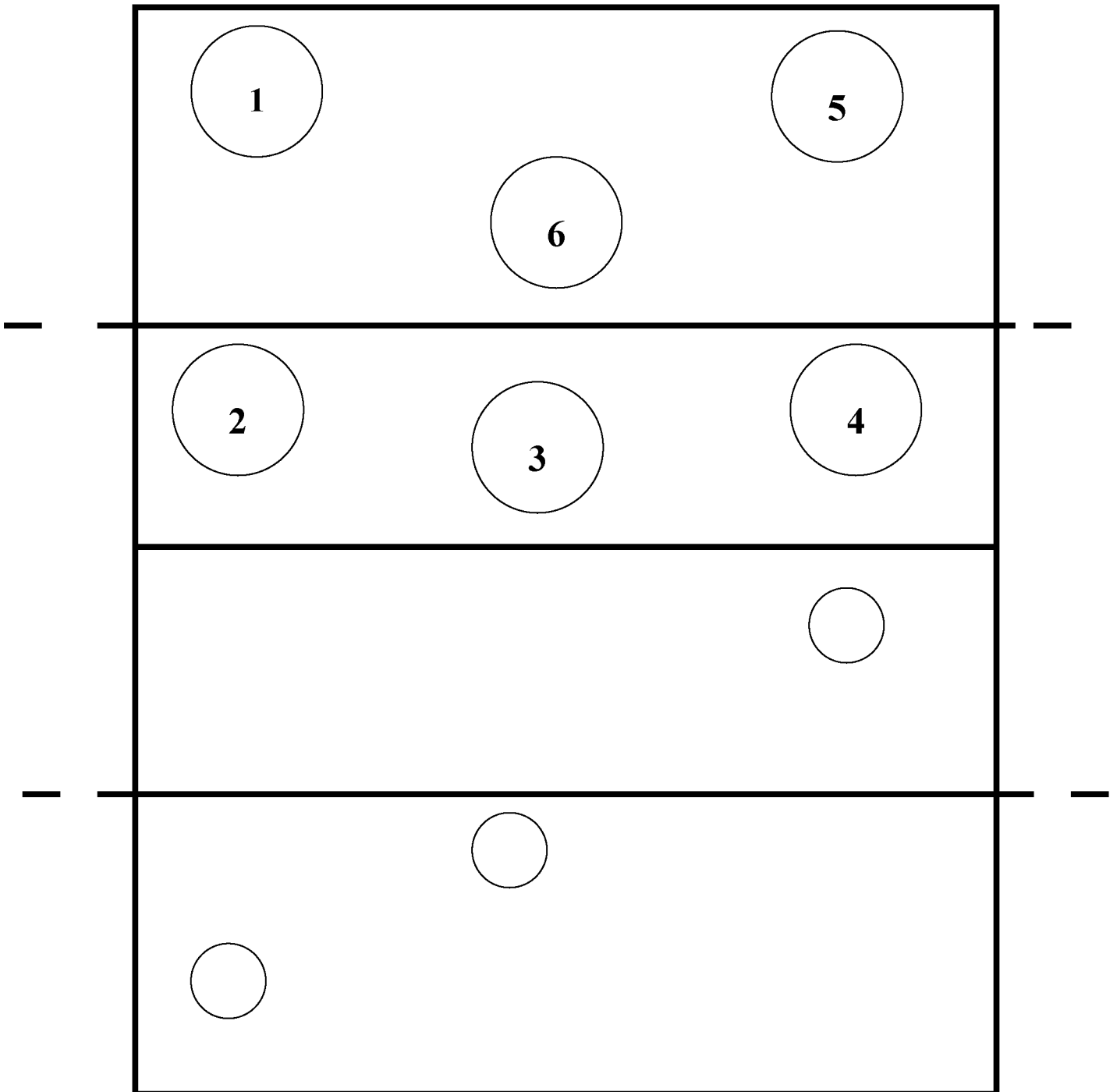

Условные обозначения:

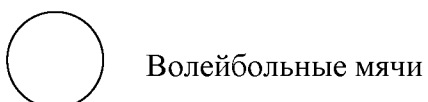

### Программа испытаний №1 по мини-футболу юноши (схема №3)

На середине лицевой линии игрового поля устанавливаются ворота (3 x 2 м). На расстоянии 10м от линии ворот располагается зона для удара по воротам (шириной 1 м). В 2 м вправо и влево от боковых стоек ворот на расстоянии 11м устанавливается первая пара фишек, на расстоянии 14м устанавливаются 3 фишки и 17м от линии ворот располагаются пара фишек (всего 7 фишек). На лицевой линии в 2 м вправо и в 2 м влево устанавливаются мячи и на расстоянии 20м устанавливаются контрольная стойка (Финиш).

По сигналу участник стартует от лицевой линии, выполняя ведение мяча, участник обводит первую фишку справа, вторую слева и третью справа движется к фишке №4 и выполняет обводку фишки по часовой стрелке и движется в зону удара, для атаки ворот, справа от пятой фишки. Находясь в зоне для удара, участник выполняет удар по воротам верхом правой ногой.

Выполнив удар, участник движется ко второму мячу, находящемуся на лицевой линии слева, выполняя ведение мяча, участник обводит пятую фишку слева, шестую справа и седьмую слева движется к фишке №4 и выполняет обводку фишки по часовой стрелке и движется в зону удара, для атаки ворот, слева от первой фишки. Находясь в зоне для удара, участник выполняет удар по воротам левой ногой низом. Выполнив удар, участник финиширует возле правой контрольной стойки.

Упражнение считается законченным, если участник обвел все фишки, нанес удары по воротам из зоны удара и пересек финишную линию. Время определяется с точностью до 0,01 сек.

Схема №3

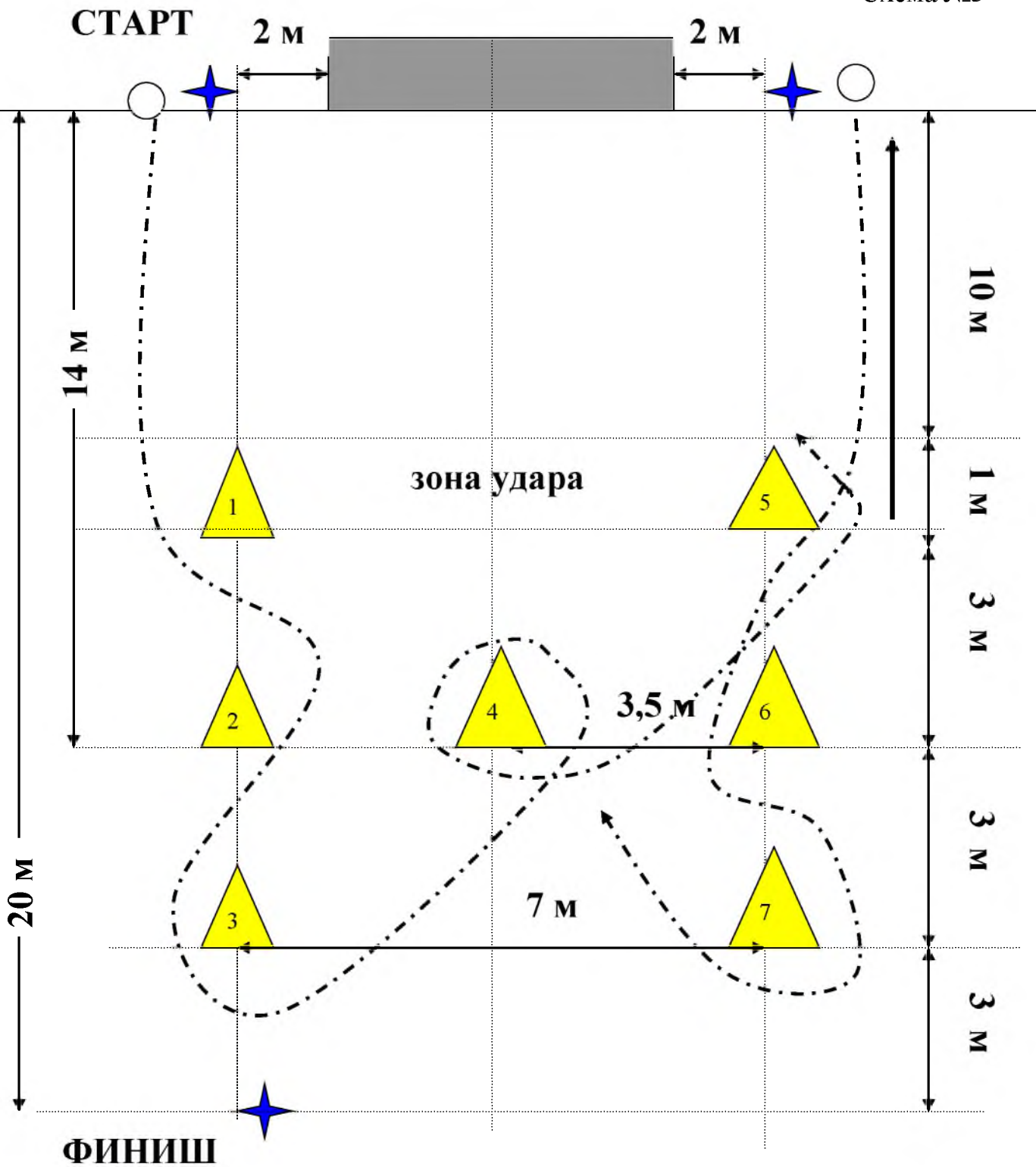

▲ - фишка      ○ - мяч

★ - контрольная стойка

-----▶ - Движение с мячом

—————▶ - Движение без мяча

## Программа испытаний № 2 по мини-футболу юноши №2 (Схема №4)

На середине лицевой линии игрового поля устанавливаются ворота (3 м х 2 м). На расстоянии 10 м от линии ворот располагается зона для удара по воротам (шириной 1 м). В 2-х м вправо и влево от боковых стоек ворот на расстоянии 16 м устанавливается пара фишек, на расстоянии 14 м и 20 м, по центру ворот устанавливаются фишка (всего 4 фишки). На боковой линии на расстоянии 14 м в 3-х м вправо и в 3-х м влево устанавливаются мячи и по центру ворот на расстоянии 21 м устанавливается один мяч, в 20 м устанавливаются контрольная стойка (Финиш).

По сигналу участник стартует от лицевой линии, выполняя ведение мяча, участник обводит первую фишку справа, четвертую слева и движется в зону удара, для атаки ворот. Находясь в зоне для удара, участник выполняет удар по воротам внешней стороной стопы.

Выполнив удар, участник движется ко второму мячу, находящемуся на боковой линии слева, выполняя ведение мяча, участник обводит вторую фишку справа, четвертую слева и третью справа движется в зону удара, для атаки ворот, справа. Находясь в зоне для удара, участник выполняет удар по воротам правой ногой верхом.

Выполнив удар, участник движется к третьему мячу, находящемуся на боковой линии справа, выполняя ведение мяча, участник обводит третью фишку слева, четвертую справа и вторую слева движется в зону удара, для атаки ворот, слева. Находясь в зоне для удара, участник выполняет, удар по воротам левой ногой низом участник финиширует возле контрольной стойки (Финиш)

Упражнение считается законченным, если участник обвел все фишки, нанес удары по воротам из зоны удара и пересек финишную линию. Время определяется с точностью до 0,01 сек.

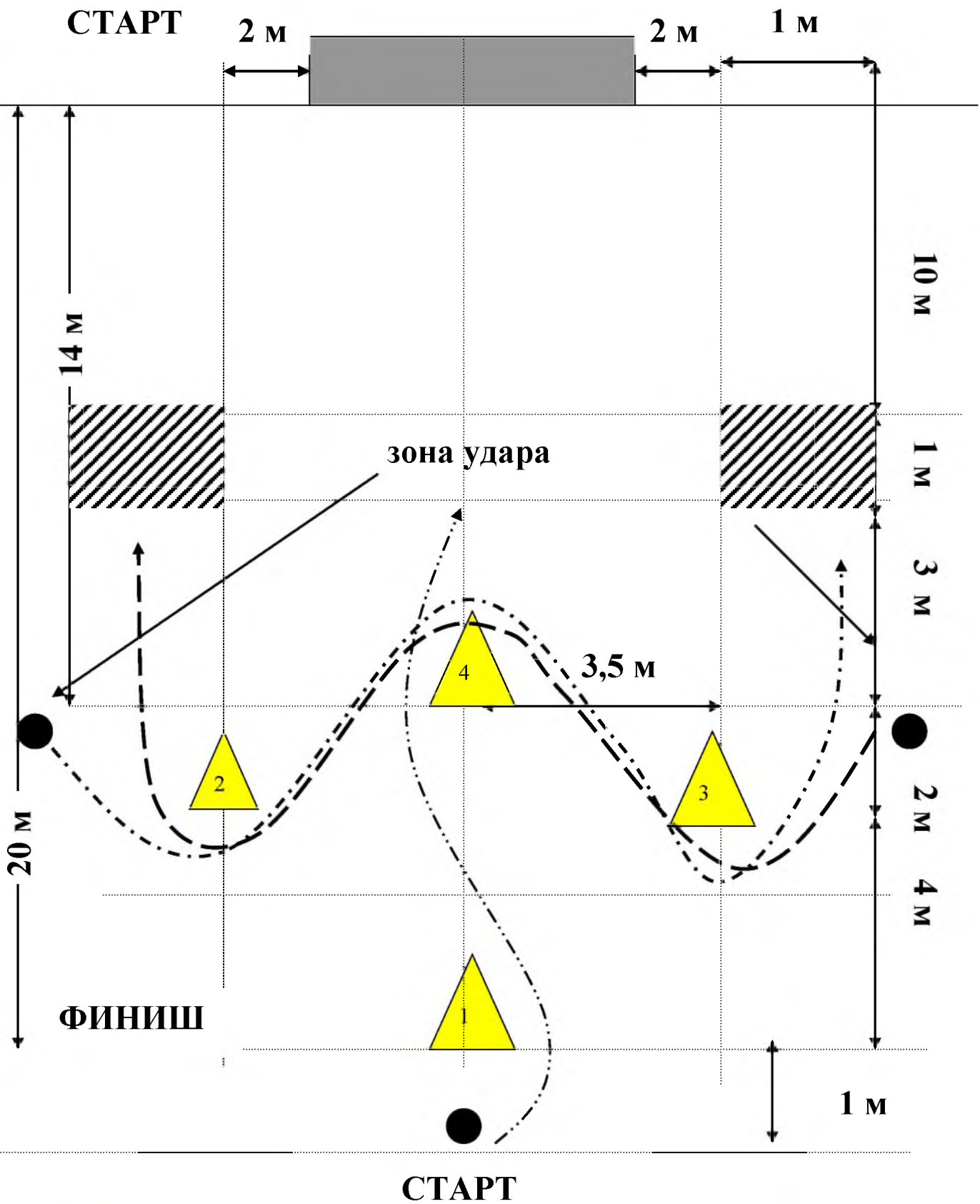

- фишка



- мяч

Ведение с мячом

Движение без мяча